

КОНСОЛЬНЫЙ НАСОС С ОТКРЫТЫМ РАБОЧИМ КОЛЕСОМ НС

aikonrussia.ru



Aikon — производство и бренд. Образованы при непосредственном участии менеджмента холдинга CNP. Aikon специализируется на изготовлении насосного оборудования и промышленной автоматики.



Компания Aikon предлагает широкий спектр частотно-регулируемых приводов, технологии электроснабжения и автоматизации, датчики, контроллеры и промышленные облачные платформы.

В дополнение к традиционному управлению электродвигателями продукты и системы Aikon также широко используются в специальных отраслях промышленности, таких как высокоскоростные вентиляторы, синхронные двигатели с постоянными магнитами, энергосбережение и накопление энергии, стендовые испытания, источники питания с переменной частотой и источники питания постоянного тока.

Благодаря исследованиям и разработкам в России, насосы компании Aikon отлично себя зарекомендовали в ЕС, Южной и Юго-Восточной Азии, на Ближнем Востоке, в Африке, а также в Центральной Америке.

Строгая концепция продукта Aikon постоянно совершенствует продукты и решения для клиентов. Компания расположена в Шанхае, удобном порту и центре распределения грузов, чтобы облегчить быструю доставку оборудования.



Общие сведения	04
Области применения	04
Электродвигатели	04
Маркировка	05
Модельный ряд	05
Условия эксплуатации	07
Температура перекачиваемой жидкости	07
Рабочее давление	07
Содержание твёрдых взвешенных частиц	07
Конструкция	08
Материальное исполнение	10
Типовые планы обвязки торцевых уплотнений по API 682	11
Подшипники насоса и смазка подшипников	12
Минимальное давление всасывания NPSH	14
Графические характеристики HSC	15
Габаритно-присоединительные размеры HSC	54
Общий вид установки агрегата	56

Общие сведения

Электронасосные агрегаты серии HSC являются несамовсасывающими консольными центробежными одноступенчатыми с открытым колесом. Конструкция центробежных насосов HSC с открытым рабочим колесом характеризуется низким осевым усилием и идеально подходит для перекачивания рабочих сред с повышенной плотностью, вязкостью и твердыми включениями.



Области применения

Данная серия насосов представляют собой идеальные технологические насосы для производства целлюлозы, вторичного волокна или бумаги, в химической, пищевой или энергетической промышленности, а также для водоснабжения и очистки сточных вод.

- целлюлозно-бумажное производство;
- переработка вторичного волокна;
- химическая промышленность;
- пищевая промышленность;
- энергоснабжение;
- водоснабжение;
- очистка сточных вод.

Электродвигатели

Насосные агрегаты HSC комплектуются электродвигателями Aikon. Мощность и исполнение электродвигателя подбирается в соответствии с параметрами насоса и требованиями конкретного заказа. Электродвигатели имеют следующие технические параметры:

- степень защиты: IP54 / IP55;
- класс изоляции: F;
- класс энергоэффективности: IE2 / IE3;
- частота: 50 Гц;
- напряжение питания: 3x380В;
- взрывозащищенные электродвигатели. Класс взрывозащиты: 1Ex db IIB T4, 1Ex db IIC T4
Другие исполнения – по запросу.

Маркировка

HSC_[1] **100**_[2] **350**_[3] – **55**_[4] / **2**_[5] – **Cl**_[6] – **G**_[7]

Тип насоса:

[1] HSC Горизонтальный одноступенчатый консольный насос с открытым колесом

[2] 100 Диаметр напорного патрубка, мм

[3] 350 Номинальный диаметр рабочего колеса, мм

[4] 55 Мощность электродвигателя, кВт

[6] 2 Число полюсов двигателя

Материальное исполнение проточной части:

Cl – стандартное (корпус – чугун, рабочее колесо, износные диски – SS202)

[6] Cl S1 – нержавеющая сталь SS202

S2 – нержавеющая сталь SS304

S3 – нержавеющая хромистая сталь 2CR13

D – дуплекс SS2205

* – нестандартное исполнение

Тип уплотнения вала:

[7] W G – сальниковое

S – торцевое одинарное

T – торцевое двойное, тандем

D – торцевое двойное, «спина-к-спине»

Модельный ряд

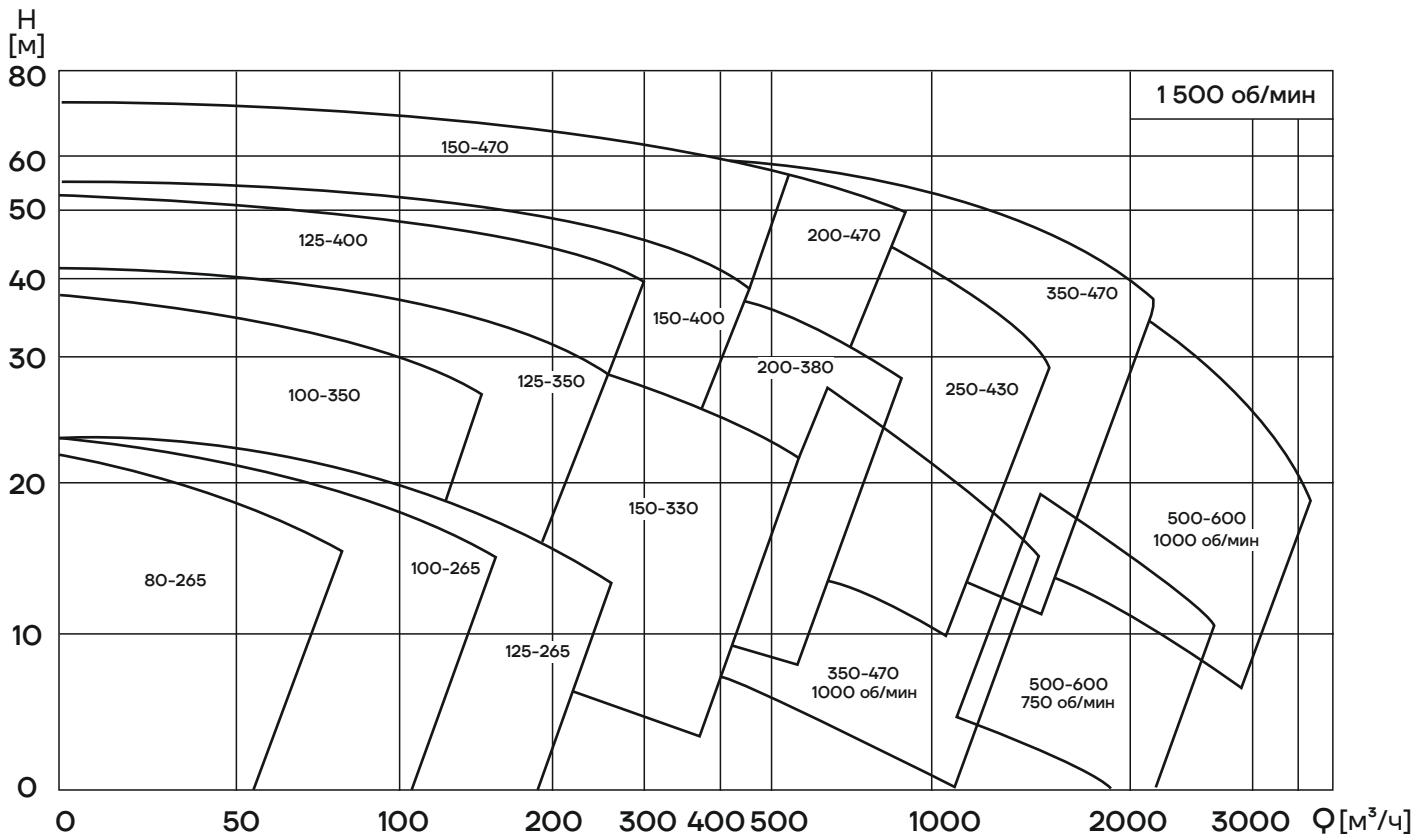

Модельный ряд

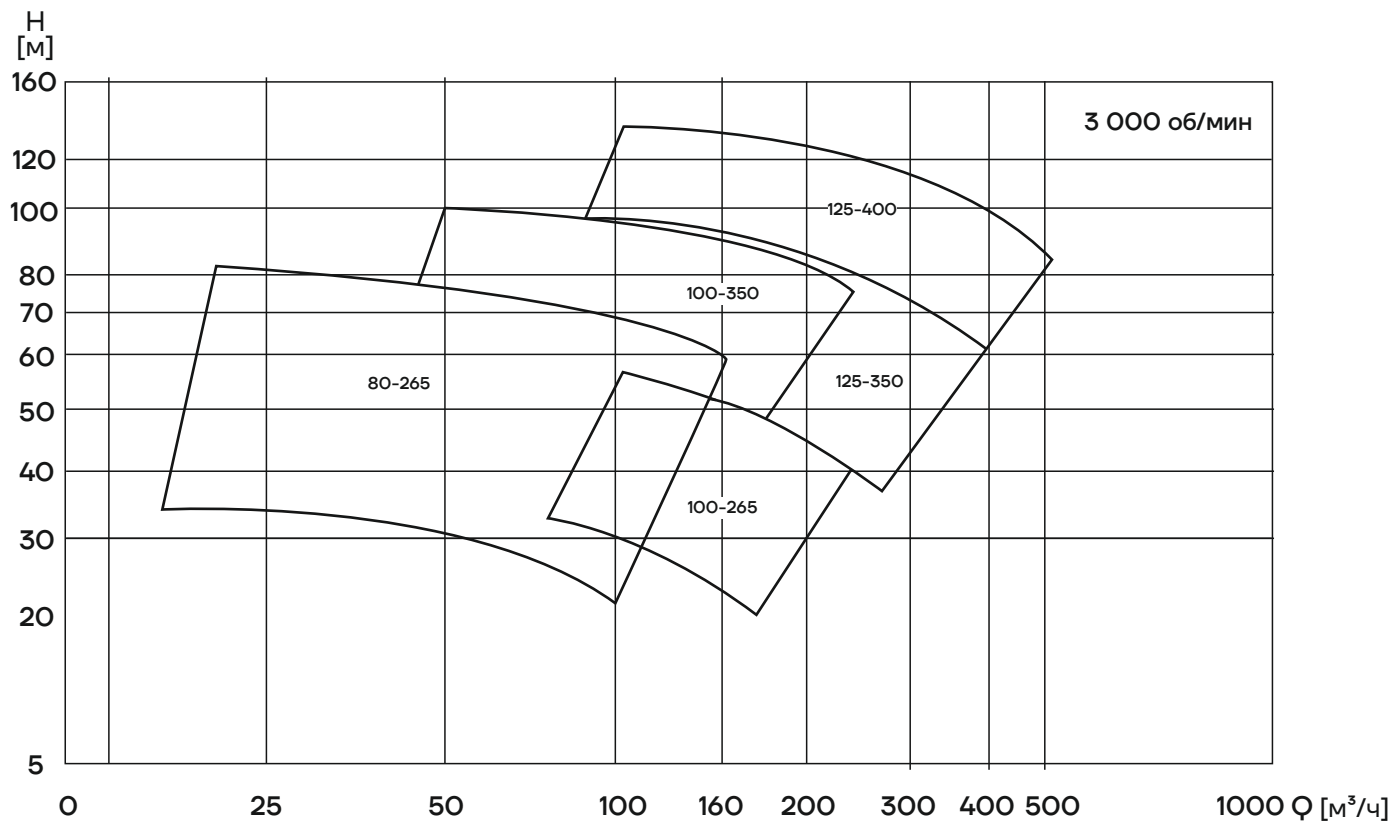

Условия эксплуатации

Насосы с открытым рабочим колесом предназначены для перекачивания нейтральных и агрессивных жидкостей, плотностью до 1800 кг/м³, вязкостью до 2,5 сСт.

Температура перекачиваемой жидкости

Температура перекачиваемой жидкости:

- до +80°C (сальниковое уплотнение вала);
- до +120°C (торцевое уплотнение вала, без дополнительного охлаждения);
- до +140°C (торцевое уплотнение вала, с дополнительным охлаждением);

Рабочее давление

Рабочее давление: 10/16 бар – в зависимости от типоразмера и исполнения.

Содержание твердых взвешенных частиц

Содержание твердых взвешенных частиц (размером до 5 мм) – до 6-7% (объемная концентрация).

Допустимый размер частиц зависит от типоразмера насоса и должен быть меньше ширины канала рабочего колеса – см. таблицу 1.

Типоразмер насоса	Минимальная ширина прохода рабочего колеса, мм
80-265	19
100-265	25
125-265	40
100-350	18,5
125-350	31,5
150-330	45
125-400	25
150-400	40
200-380	50
150-470	40
200-470	50
250-430	62
350-470	68
500-600	86

Конструкция

Насосы серии HSC - центробежные одноступенчатые консольные насосы нормального всасывания, с горизонтальным расположением вала ротора, осевым всасывающим и радиальным напорным патрубками.

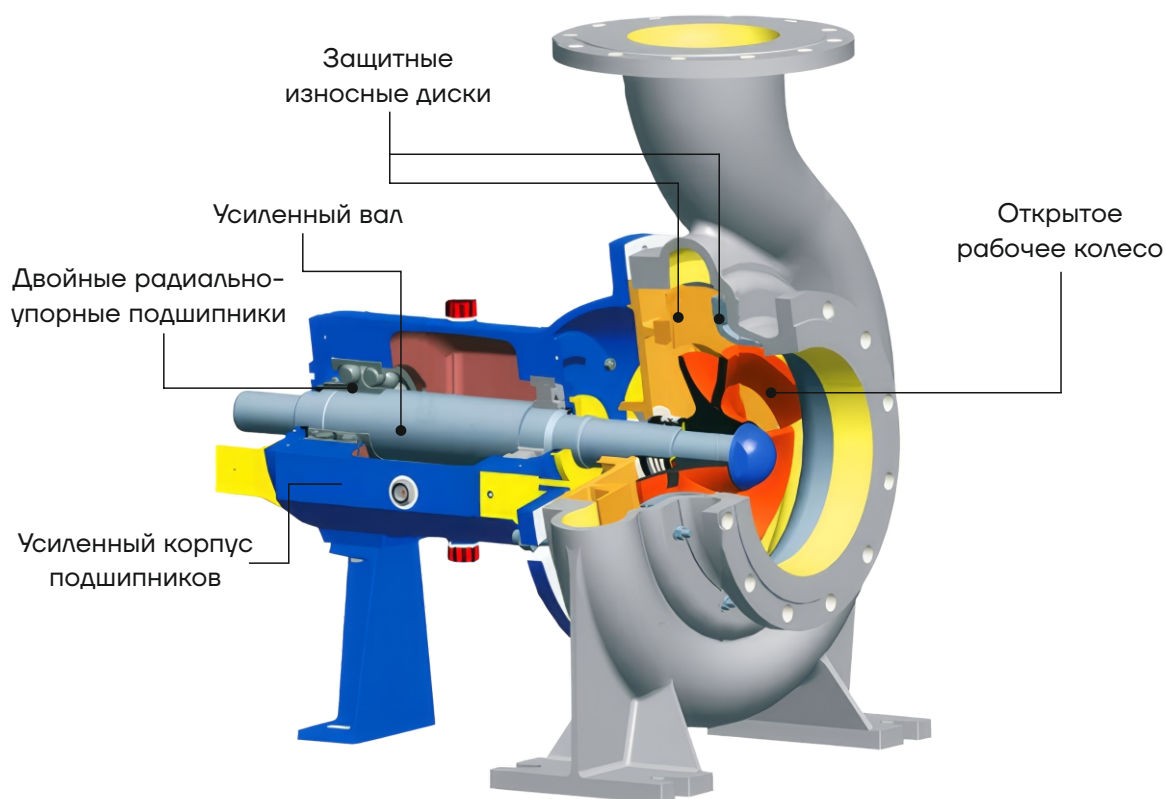

Рабочее колесо насосов HSC открытого типа, трёхлопастное или шести-лопастное (в зависимости от типоразмера), с увеличенным сечением свободного прохода. Рабочее колесо гидравлически разгружено от осевой нагрузки. Съёмные передний и задний износные диски защищают корпус и крышку корпуса, обеспечивая долговечность и ремонтпригодность насосов.

Усиленный жёсткий вал увеличенного диаметра обеспечивает минимальный прогиб и пониженную вибрацию. Также надёжность и долговечность конструкции обеспечивает усиленный подшипниковый узел: единая литая деталь корпуса подшипников с фонарём, двойные радиально-упорные подшипники увеличенного ресурса.

Фланцы всасывающего и напорного патрубков выполнены согласно EN 1092-2, класс давления PN10/16 (в зависимости от модели и запроса), PN25 (по запросу).

Конструкция агрегатов HSC предусматривает возможность демонтажа электродвигателя и ротора с рабочим колесом без отсоединения насосной части от трубопровода.

Насосная часть и электродвигатель агрегатов HSC разнесены и установлены на единой стальной раме, передача вращающего момента с вала ротора электродвигателя на вал ротора насоса осуществляется за счет упругой муфты, которая в свою очередь защищена защитным кожухом во избежание нанесения травм обслуживающему персоналу.

Конструкция насосов HSC

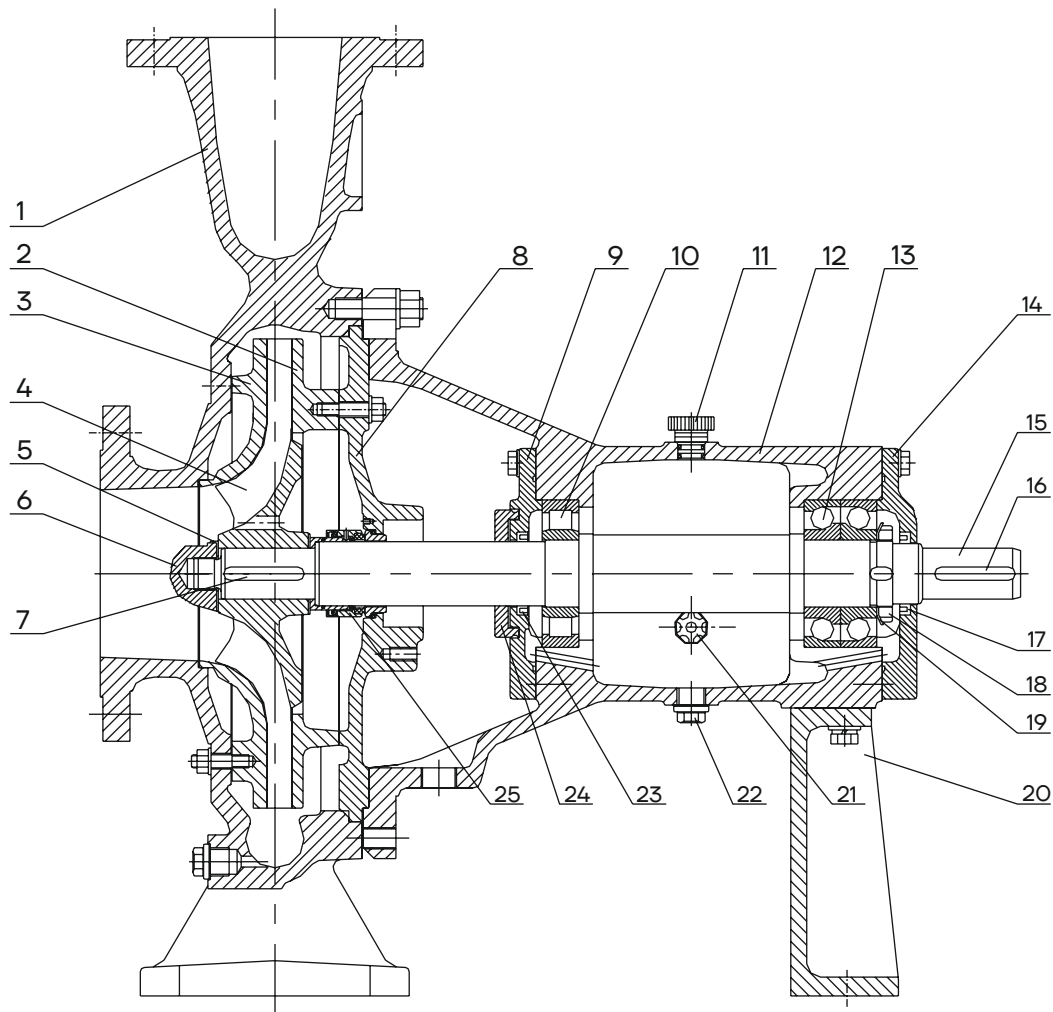

№	Наименование	Кол-во	№	Наименование	Кол-во
1	Корпус насоса	1	14	Крышка подшипников (DE)	1
2	Задний износный диск	1	15	Вал	1
3	Передний износный диск	1	16	Шпонка	1
4	Рабочее колесо	1	17	Масляное уплотнение	1
5	Прокладка	1	18	Гайка круглая	1
6	Гайка	1	19	Стопорная шайба круглой гайки	1
7	Шпонка	1	20	Опора	1
8	Крышка корпуса насоса	1	21	Смотровое окно масляной камеры	1
9	Крышка подшипников (NDE)	1	22	Пробка сливного отверстия маслокамеры	2
10	Цилиндрический подшипник (NDE)	1	23	Уплотнение крышки масляной камеры	1
11	Сапун масляной камеры	1	24	Водоотталкивающее кольцо	1
12	Корпус подшипников	1	25	Водоотталкивающее кольцо	1
13	Радиально-упорные подшипники (DE)	2			

Материальные исполнения

Возможность поставки насосов, выполненных из различных материалов, позволяет подобрать насосы для широкого применения. Так для холодной воды без абразивных включений можно применять стандартное исполнение (корпус из чугуна, рабочее колесо выполнено из нержавеющей стали SS202). Также есть варианты исполнения проточной части полностью из нержавеющей стали (SS202, SS304) и дуплекса SS2205 для агрессивных/горячих сред, а также износостойкой хромистой стали 2CR12 (аналог SS420) для жидкостей с твердыми включениями.

Исполнение Основные детали	Стандартное (тип CI)	Нержавеющая сталь SS202 (тип S1)	Нержавеющая сталь SS304 (тип S2)	Нержавеющая сталь 2CR13 (тип S3)	Дуплекс SS2205 (тип D)
Корпус насоса	Серый чугун HT200	SS202	SS304	2CR13	SS2205
Рабочее колесо	Нержавеющая сталь SS202	SS202	SS304	2CR13	SS2205
Крышка корпуса	Серый чугун HT200	SS202	SS304	2CR13	SS2205
Вал	Нержавеющая сталь 2CR13	2CR13	2CR13	2CR13	SS2205
Передний и задний износный диск	Нержавеющая сталь SS202	SS202	SS304	2CR13	SS2205
Уплотнительные кольца и прокладки	Viton	Viton	Viton	Viton	Viton

Дополнительно возможны материальные исполнения по специальному запросу (нестандартные исполнения):

- Ковкий чугун QT400 (корпус), рабочее колесо - SS202.
- Нержавеющая сталь SS 316.

Варианты уплотнений вала насоса

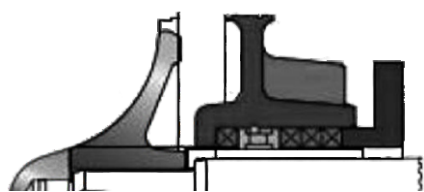

Тип G
(сальниковое уплотнение)



Тип S
(одинарное торцевое)

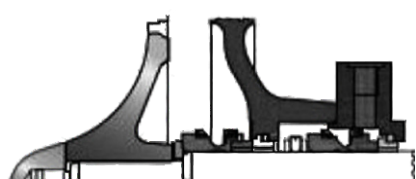

Тип T
(двойное торцевое
уплотнение тандемное)

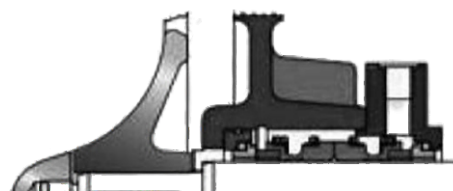

Тип D
(двойное торцевое,
«спина к спине»)

Типовые планы обвязки торцевых уплотнений по API 682

План №11

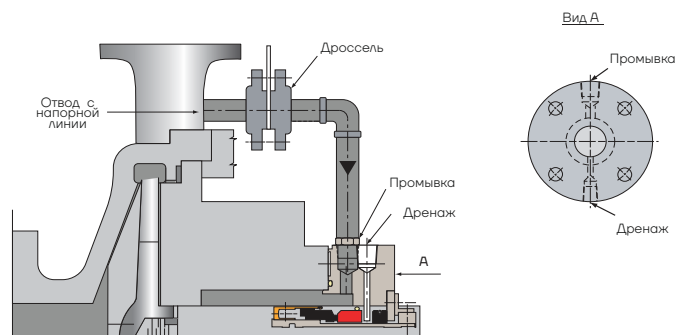

Описание

- Подача продукта из напорного патрубка насоса в камеру уплотнения через дроссельный регулятор расхода.

Назначение

- Охлаждение камеры уплотнения;
- Предохраняет продукт от испарения при достижении давления выше давления насыщенного пара;
- Реализует план самовентилиации для горизонтальных насосов;
- Для чистых, неполимеризующихся жидкостей.

План №21

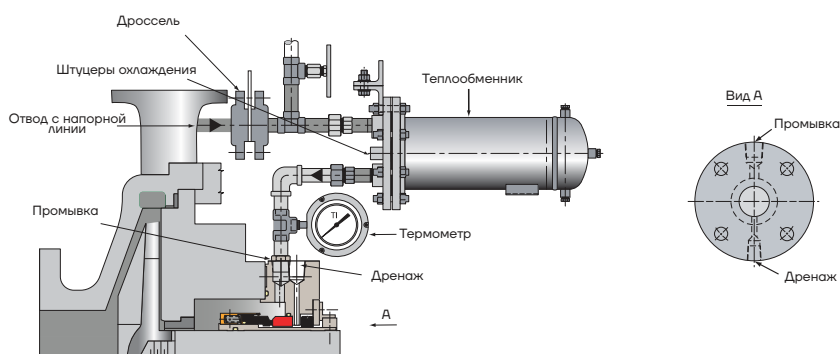

Описание

По сравнению с планом 11, добавляется теплообменник в качестве охладителя. Подача продукта из напорного патрубка насоса в камеру уплотнения через дроссельный регулятор расхода и охладитель.

Назначение

- Охлаждение камеры уплотнения;
- Предохраняет продукт от испарения при достижении давления выше давления насыщенного пара;
- Используется для высокой температуры ($120^{\circ}\text{C} < t < 150^{\circ}\text{C}$);
- Для чистых, неполимеризующихся жидкостей.

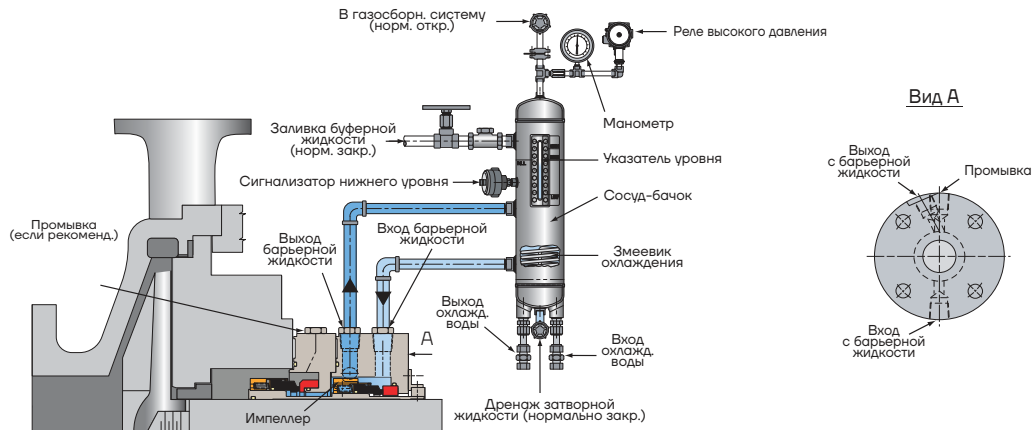

Описание

- Циркуляция буферной жидкости через бачок без давления;
- Циркуляция буферной жидкости во время работы осуществляется за счёт использования встроенного импеллера торцевого уплотнения.

Назначение

- Отсутствует загрязнение продукта;
- Внешнее уплотнение дублирует основное.

Применение

- Работа с двойными торцевыми уплотнением;
- Применение там, где утечки в атмосферу не допускаются, например, опасные, токсичные, горючие жидкости;
- Жидкости с высоким давлением насыщенных паров, светлые углеводороды.

ПРИМЕЧАНИЕ: Насосные агрегаты HSC стандартно изготавливаются с планом 11. Если необходимы другие варианты обвязки, Вам необходимо связаться с сотрудником представительства CNP Russia или дилером CNP Russia в Вашем регионе.

Подшипники насоса и смазка подшипников

Подшипники приводной стороны (DE) – двойные радиально-упорные шариковые.

Подшипники не приводной стороны (NDE) – радиальные роликовые.

По умолчанию насосы HSC поставляются с масляной смазкой подшипников. Поставка насоса с консистентной смазкой – по запросу.

Подшипники насоса и смазка подшипников

Подшипни ковый узел	Модель насоса	Подшипники (NDE)	Кол-во	Подшипники (DE)	Кол-во
LK28	HSC 80-265	NU308	1	7308	2
	HSC 100-265				
	HSC 125-265				
LK38	HSC 100-350	NU310	1	7310	2
	HSC 125-350				
	HSC 150-330				
LK42	HSC 125-400	NU312	1	7312	2
	HSC 150-400				
	HSC 200-380				
LK55	HSC 150-470	NU316	1	7316	2
	HSC 200-470				
	HSC 250-430				
LK80	HSC 350-470	NU320	1	7320	2
	HSC 500-600				

Варианты соединительных муфт



Тип P - муфта втулочно-пальцевая

Тип D - муфта упругая пластинчатая

ПРИМЕЧАНИЕ: По умолчанию насосные агрегаты HSC комплектуются кулачковыми упругими муфтами (тип P), без проставки.

Комплектация насоса упругой дисковой муфтой, а также муфтой с проставком – по запросу.

Минимальное давление всасывания NPSH

Если давление в насосе ниже, чем давление насыщенных паров перекачиваемой жидкости, может возникнуть кавитация. Чтобы избежать этого, рекомендуется поддерживать на всасывании давление не ниже H , которое определяется параметрами используемого насоса, гидравлическими характеристиками системы и давлением насыщенных паров перекачиваемой жидкости. Расчет необходимого давления H можно выполнить по формуле:

$$H = P_b \times 10.2 - NPSH - H_f - H_v - H_s$$

H (м) – максимальная высота всасывания;

P_b (бар) – атмосферное давление;

Давление в закрытом трубопроводе может быть принято в соответствии с давлением (бар) в закрытой системе.

NPSH (м) – параметр насоса, характеризующий всасывающую способность;

Значение NPSH может быть получено по кривой NPSH на графических характеристиках насоса при максимальной подаче.

H_f (м) – суммарные гидравлические потери насоса во всасывающем трубопроводе при максимальной подаче;

H_v (м) – давление насыщенных паров рабочей жидкости;

Значение H_v может быть получено по диаграмме давления насыщенных паров, где H_v зависит от температуры жидкости.

H_s (м) – запас;

Минимальное значение H_s – 0,5 м.

Если рассчитанная величина H положительна, то насос может работать в данной системе без кавитации; если рассчитанная величина H отрицательна, то уровень жидкости должен быть выше уровня установки насоса (минимальное давление на входе должно равняться значению H). Примечание: как правило, вышеуказанный расчет не выполняется. Значение « H » следует рассчитывать в следующих случаях:

1. Высокая температура рабочей жидкости значительно превышает номинальную;
2. Подача рабочей жидкости значительно превышает номинальную;
3. Относительно большая высота всасывания или длина подводящего трубопровода;
4. Низкое давление системы;
5. Имеются значительные сопротивления на входе (фильтры, клапаны и т.д.).

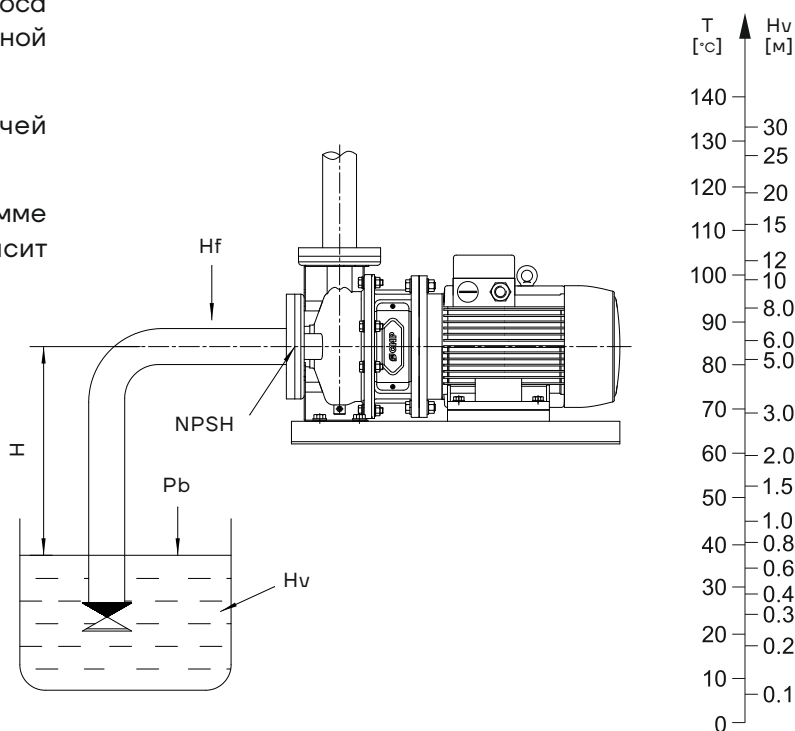

Графические характеристики

Пояснения к графическим характеристикам

Для приведенных далее графических характеристик действительны следующие нормы:

Все кривые приведены для постоянной частоты вращения электродвигателя 2900 об/мин, 1450 об/мин, 1000 об/мин, 750 об/мин;

- Графические характеристики оформлены в соответствии с ISO9906:2012, класс 3 В;
- Испытания проводились на воде, не содержащей пузырьки воздуха, с температурой 20°C, кинематической вязкостью 1 мм²/с (1сСт);
- Потери в трубной обвязке не учтены.

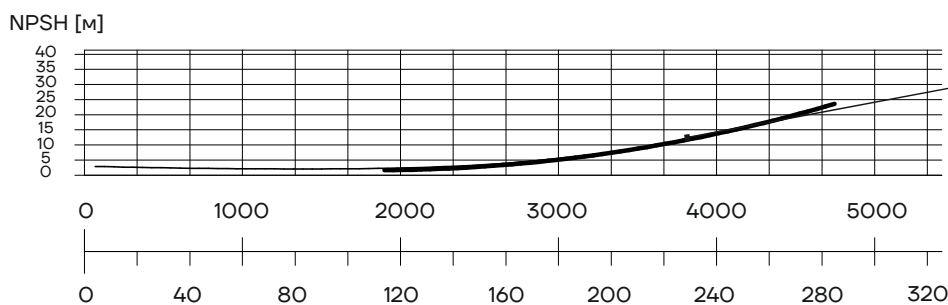
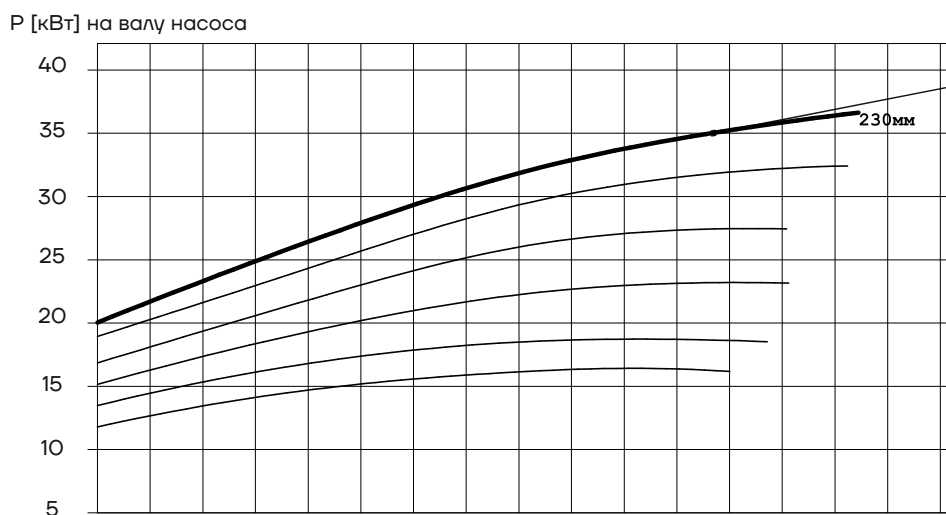
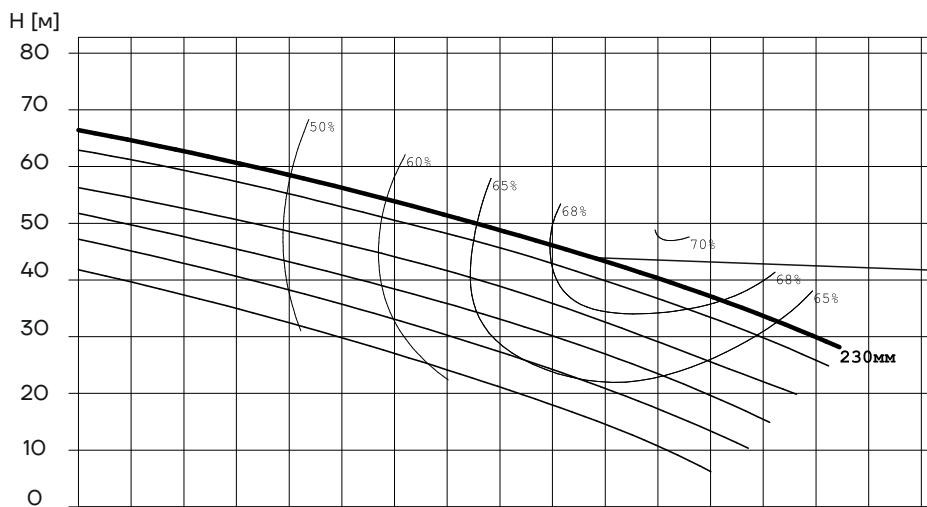

HSC80-265

Модель	Скорость вращения, об/мин	Количество лопастей	D2 min, мм	D2 max, мм
HSC80-265	2950	z=3	185	265

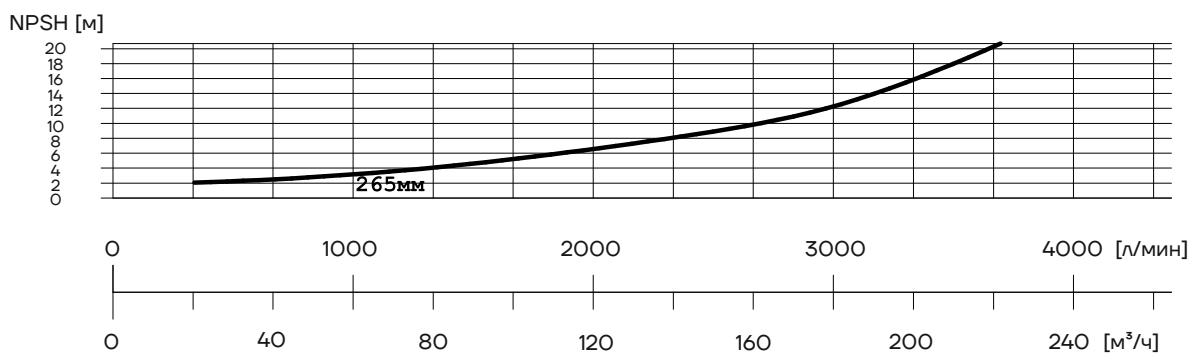
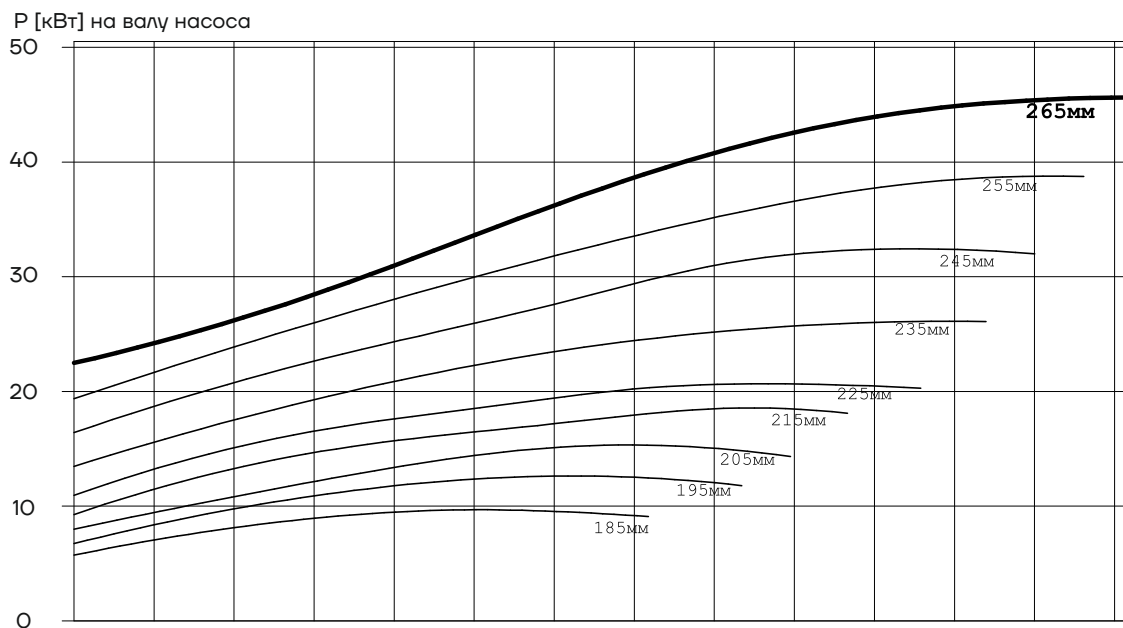
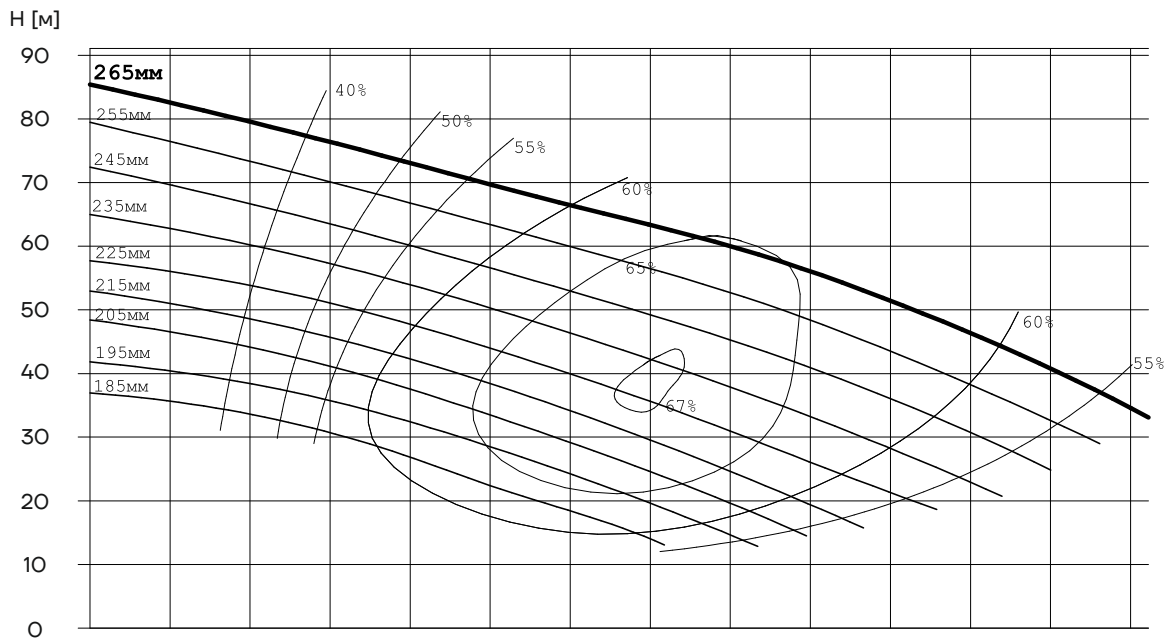

HSC100-265

Модель	Скорость вращения, об/мин	Количество лопастей	D2 min, мм	D2 max, мм
HSC100-265	2950	z=3	185	265

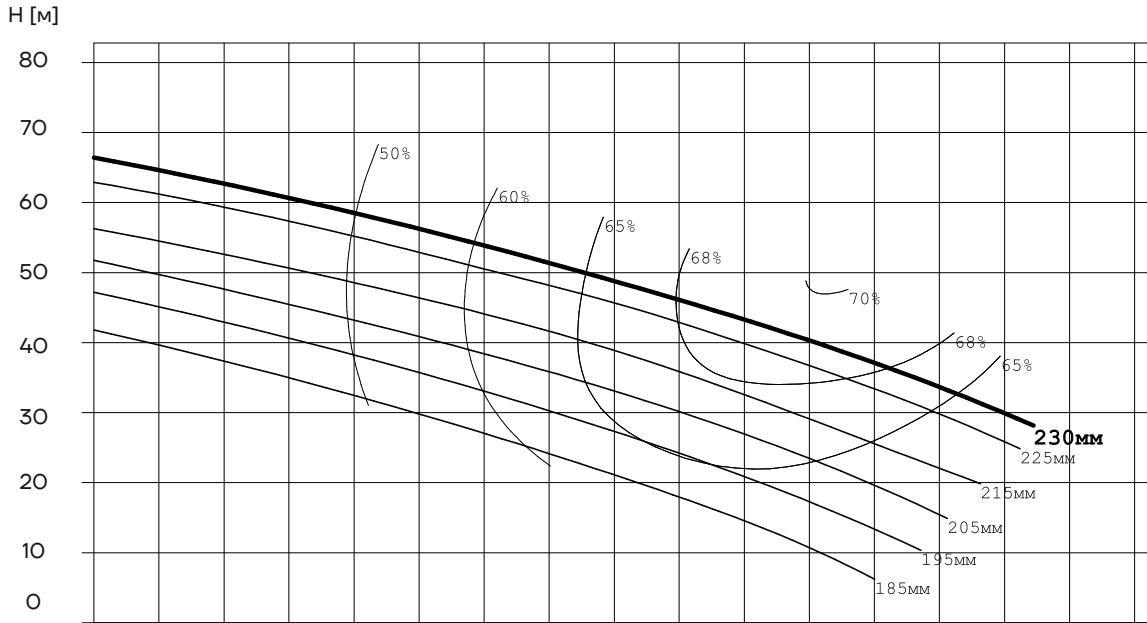

Р [кВт] на валу насоса

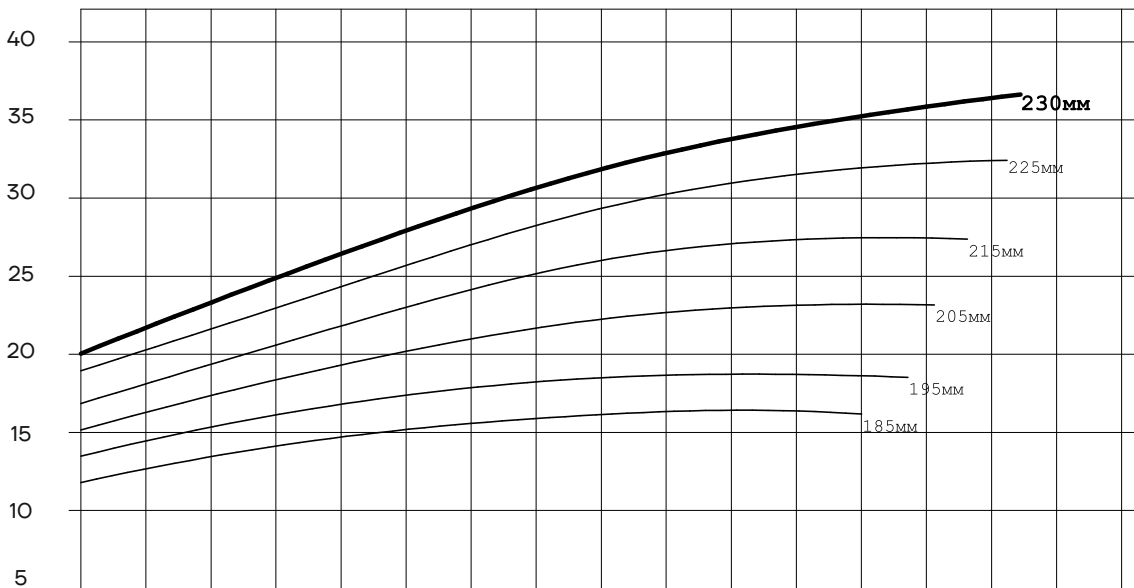

NPSH [м]

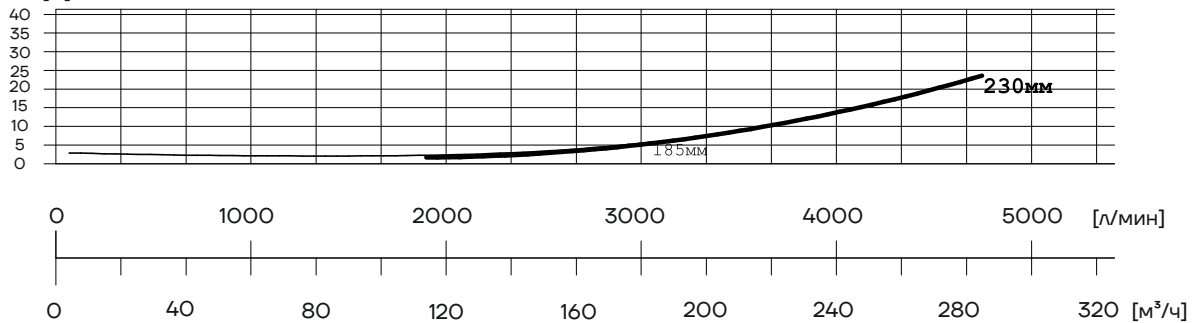

HS100-350

Модель	Скорость вращения, об/мин	Количество лопастей	D2 min, мм	D2 max, мм
HSC100-350	2960	z=3	270	310

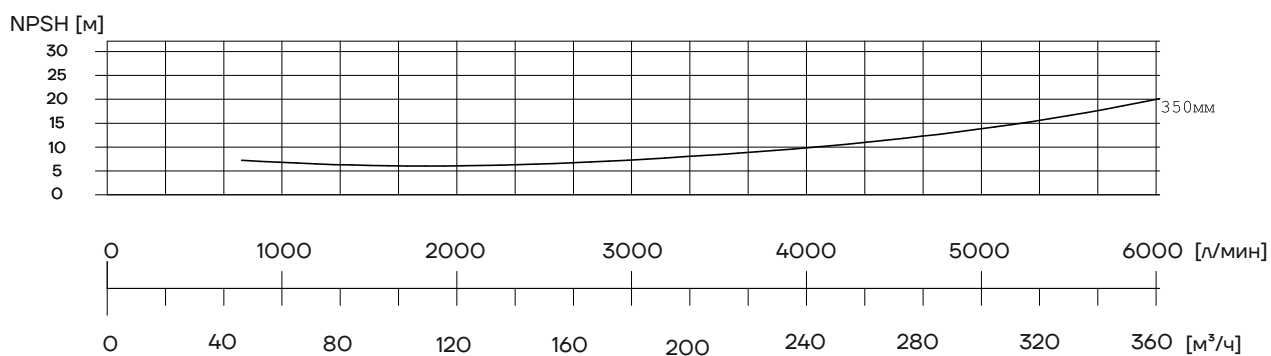
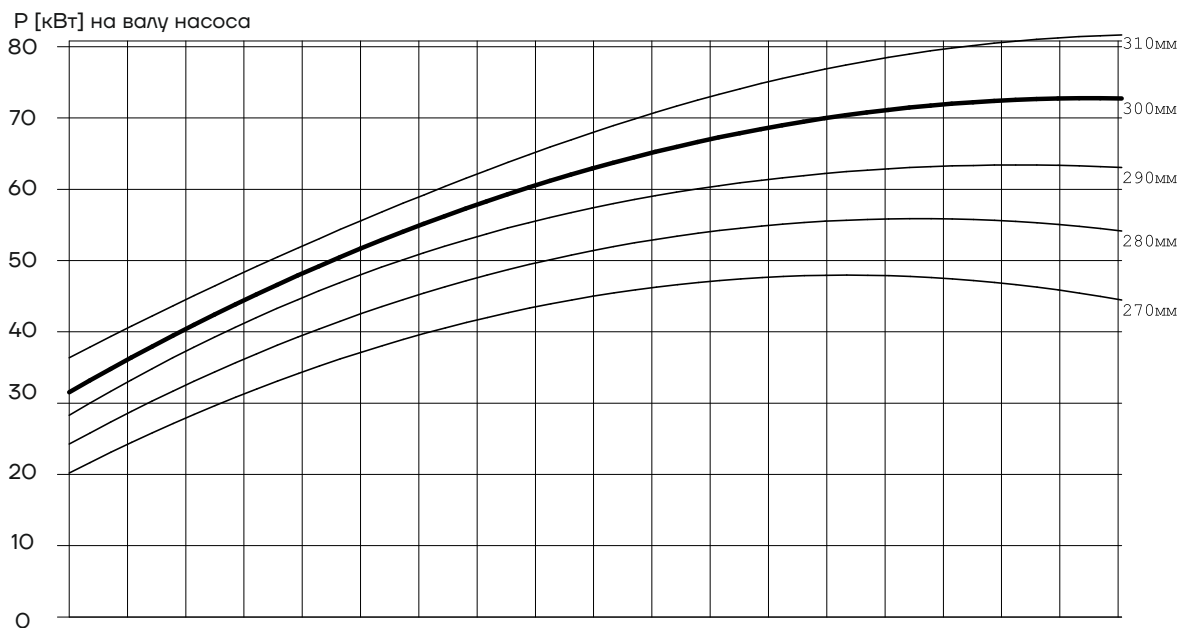
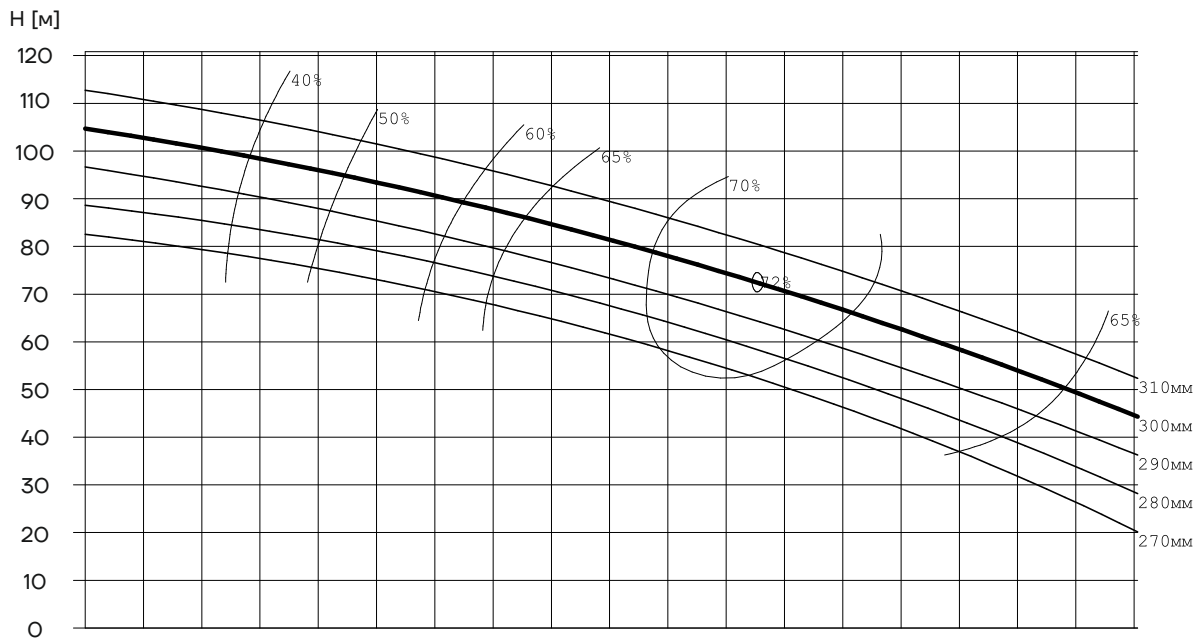

HSC125-350

Модель	Скорость вращения, об/мин	Количество лопастей	D2 min, мм	D2 max, мм
HSC125-350	2960	z=3	240	280

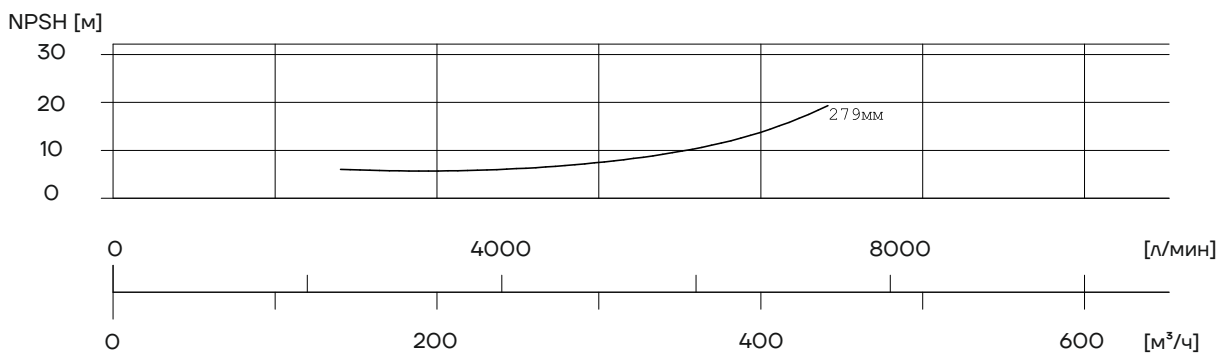
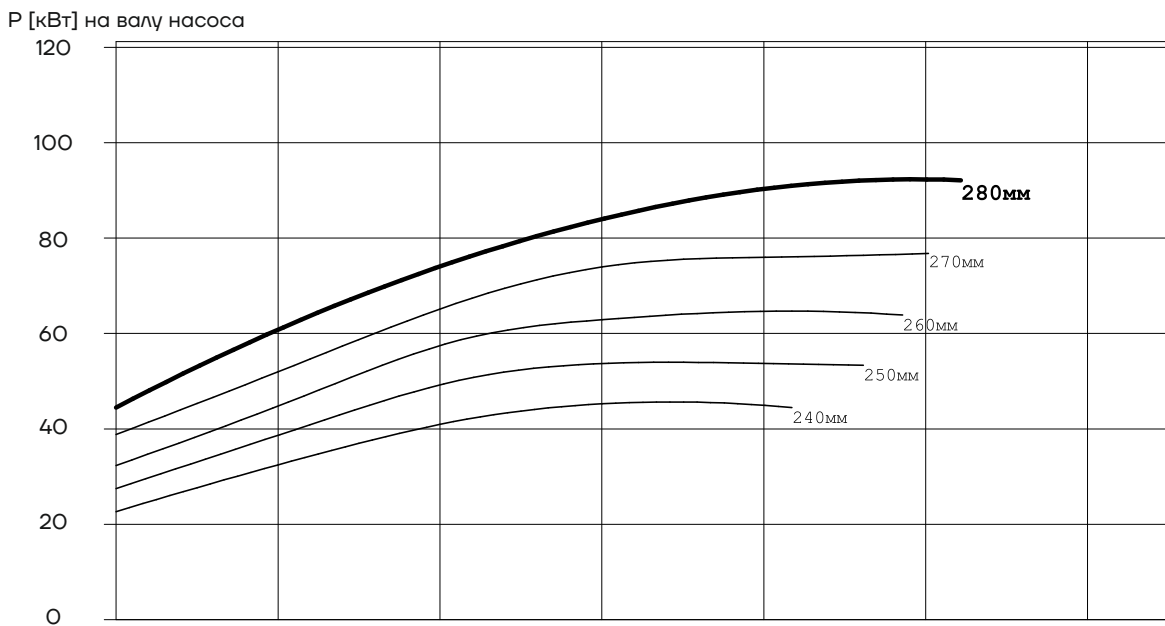
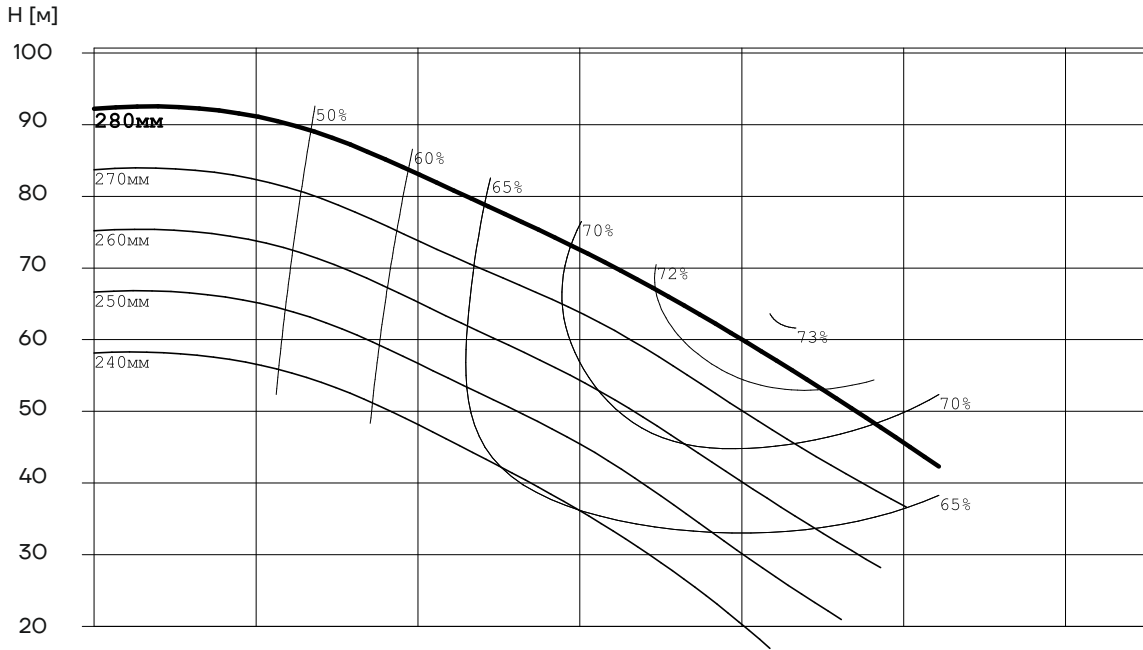

HSC125-400

Модель	Скорость вращения, об/мин	Количество лопастей	D2 min, мм	D2 max, мм
HSC125-400	2960	z=3	280	330

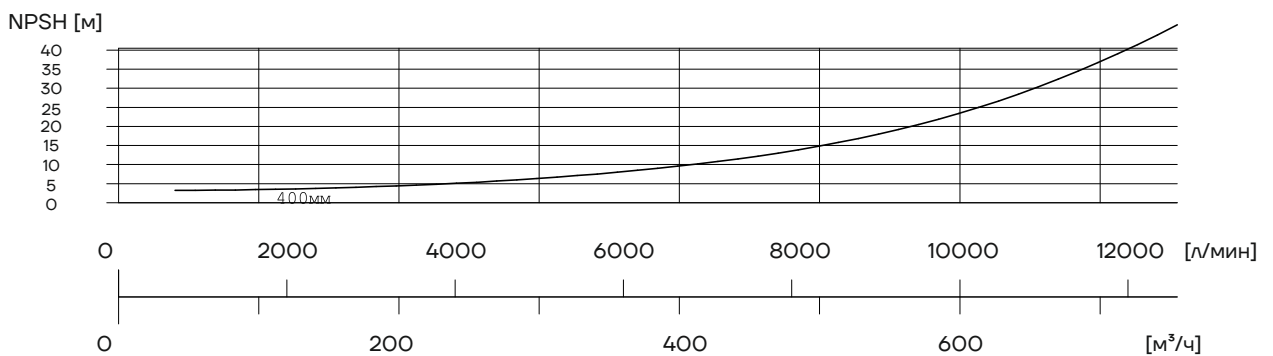
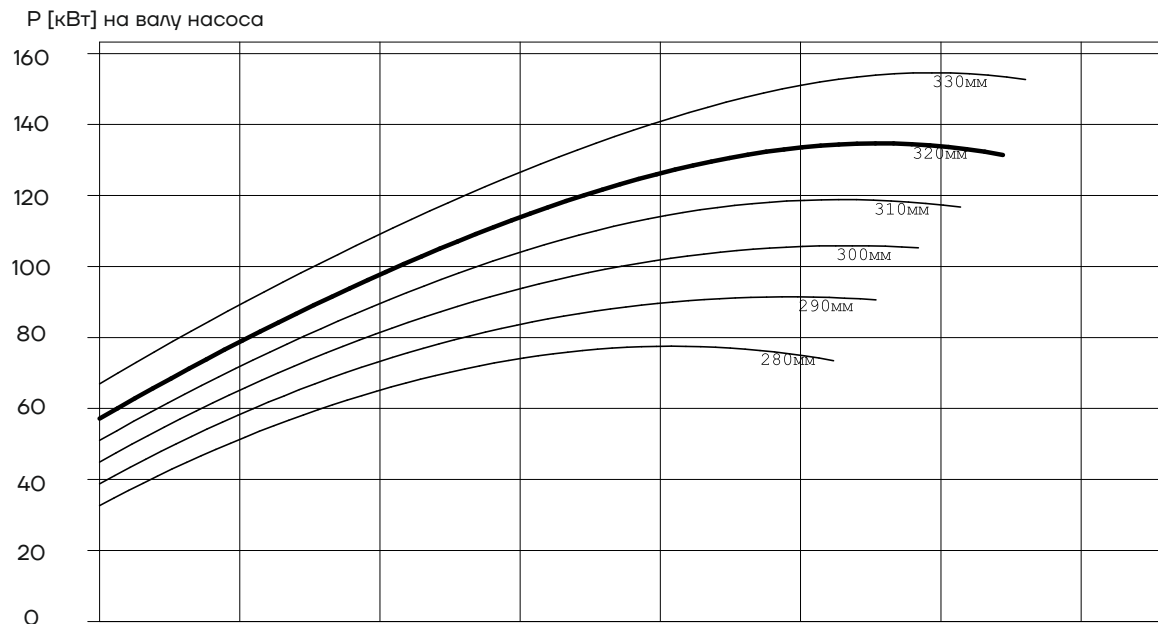
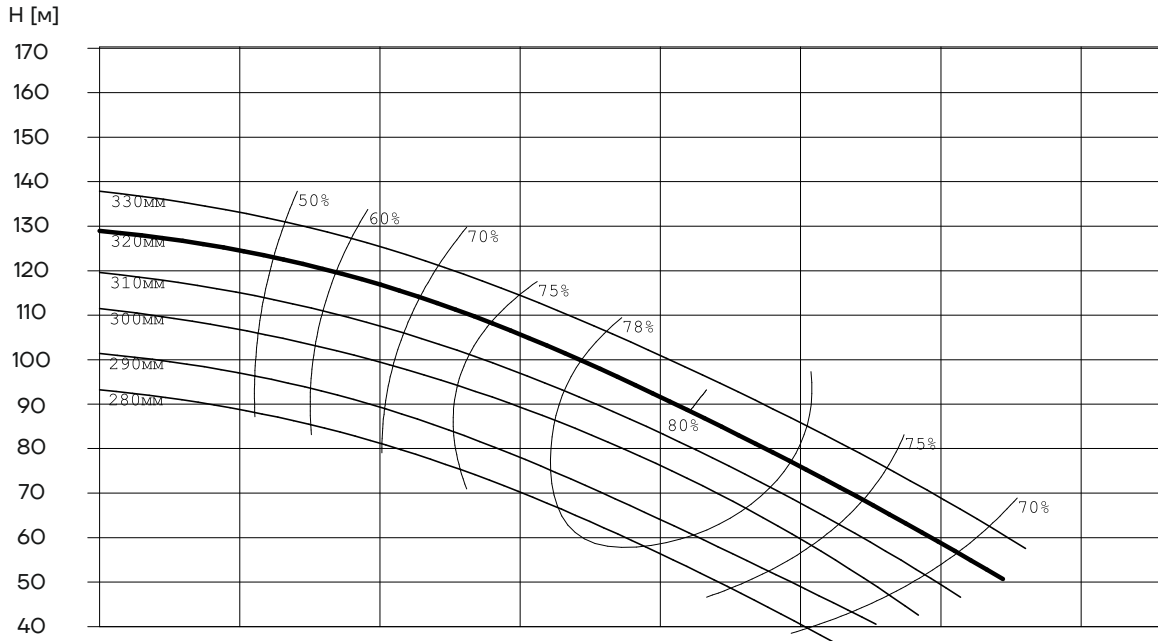

HSC80-265

Модель	Скорость вращения, об/мин	Количество лопастей	D2 min, мм	D2 max, мм
HSC80-265	1450	z=3	185	265

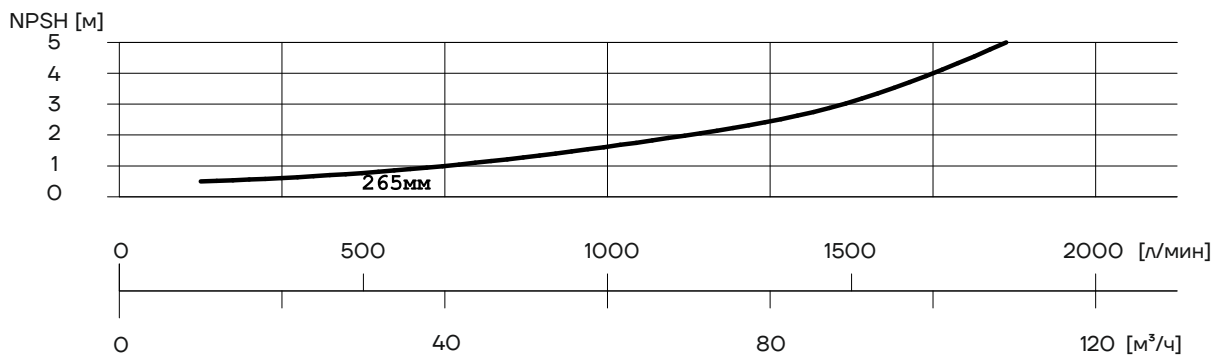
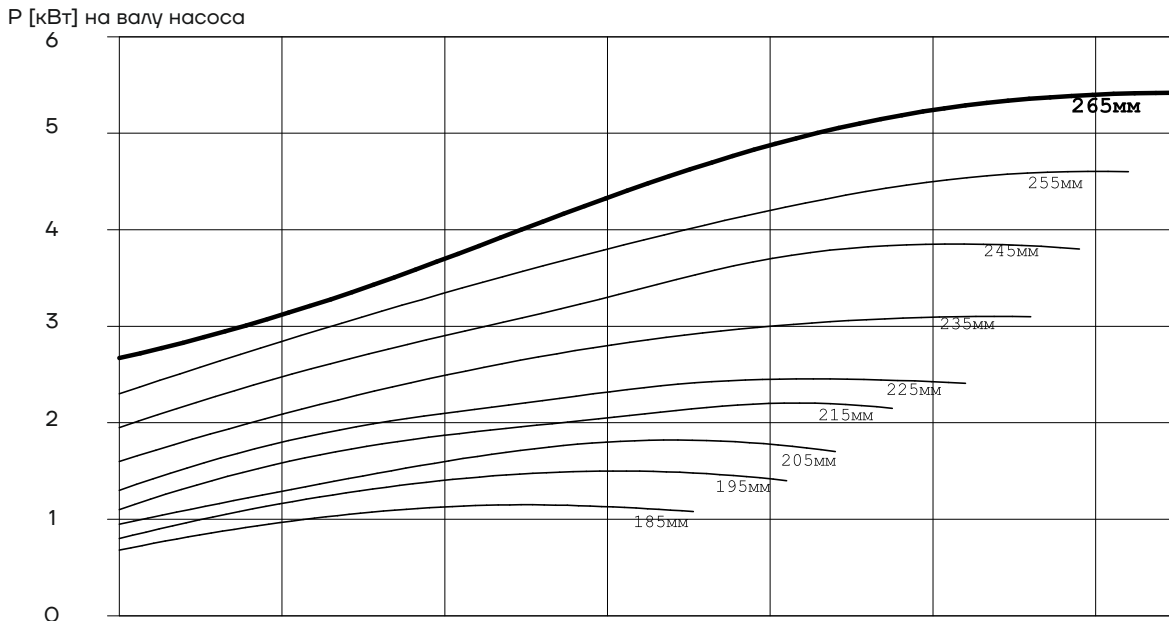
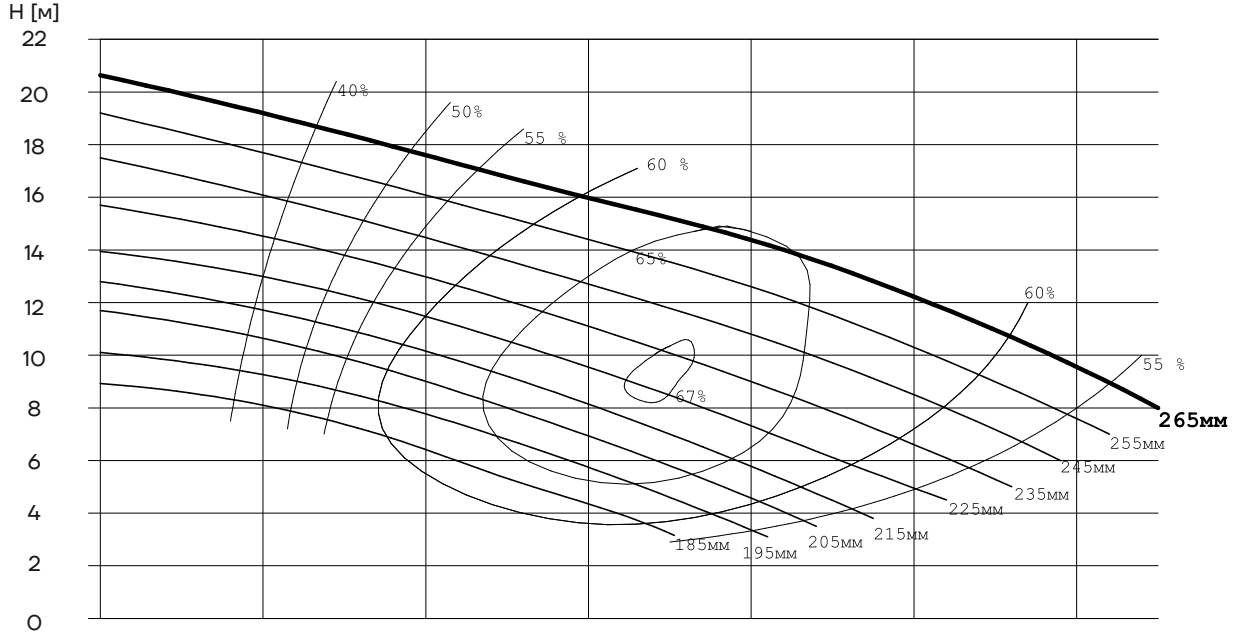

HSC100-265

Модель	Скорость вращения, об/мин	Количество лопастей	D2 min, мм	D2 max, мм
HSC100-265	1450	z=3	185	265

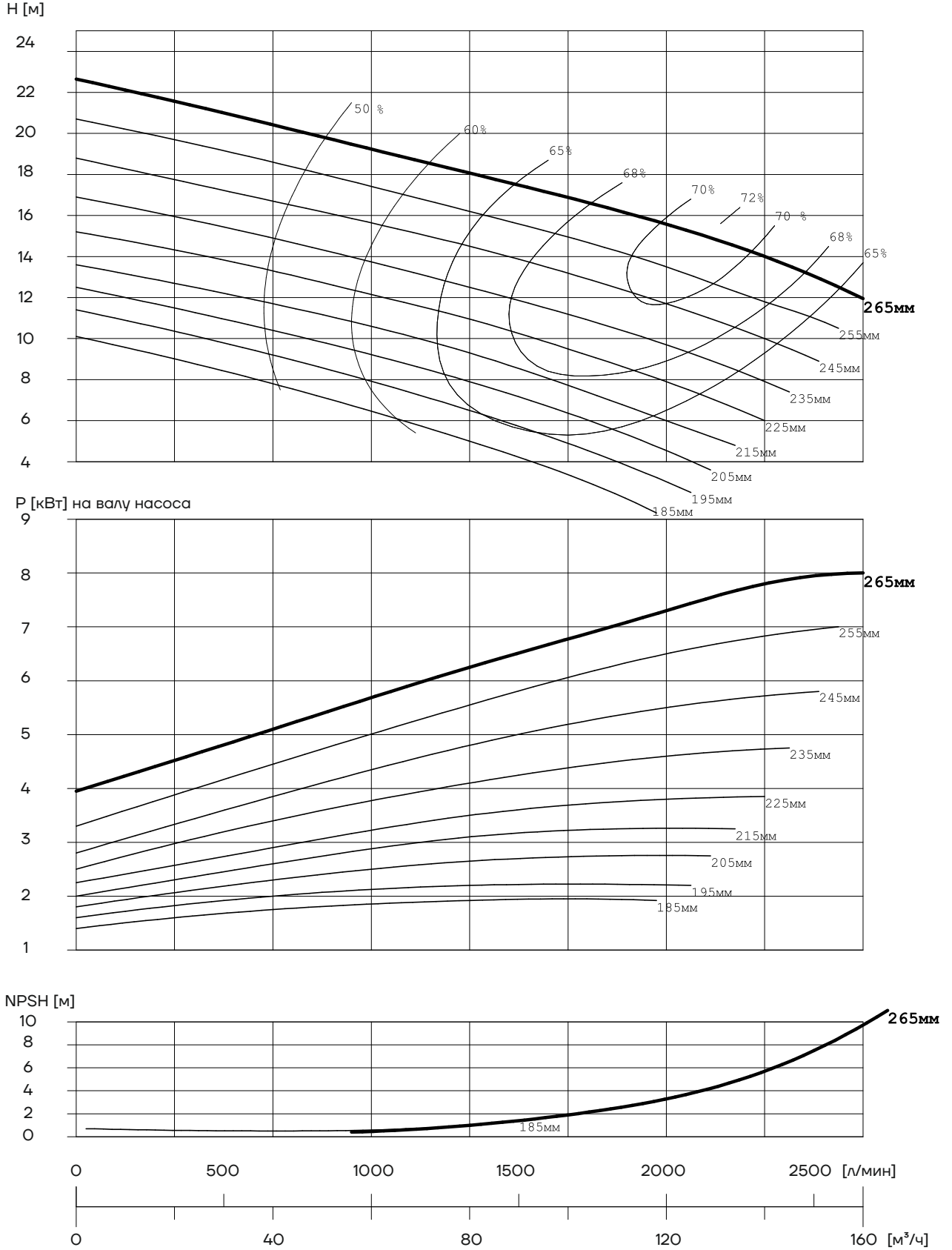

HSC100-350

Модель	Скорость вращения, об/мин	Количество лопастей	D2 min, мм	D2 max, мм
HSC100-350	1460	z=3	270	350

H [м]

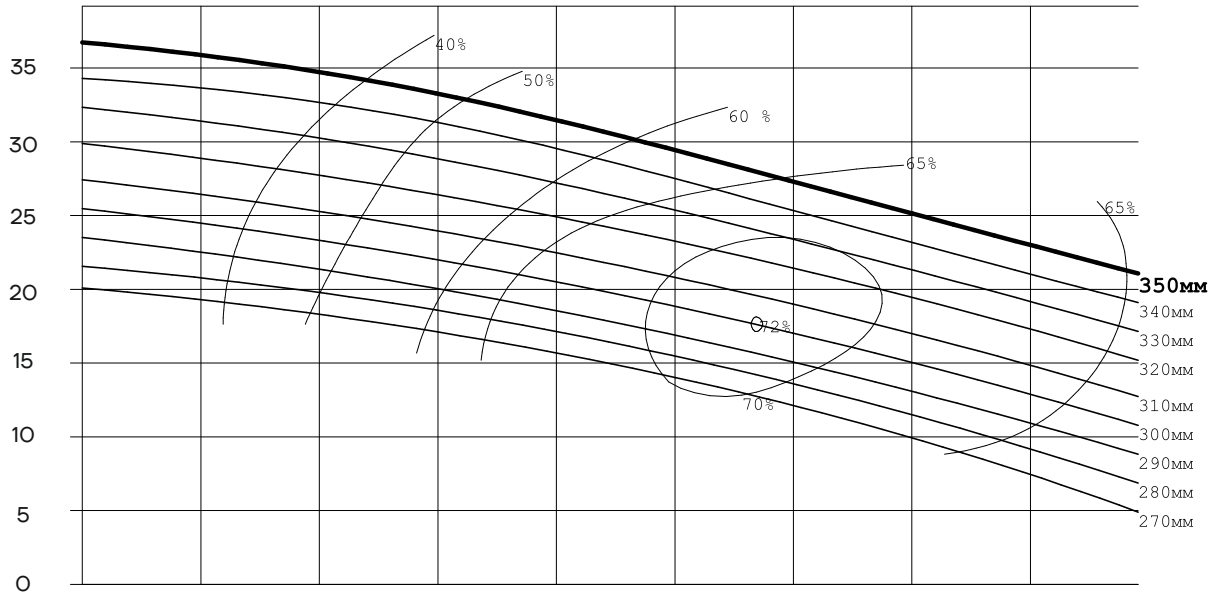

P [кВт] на валу насоса

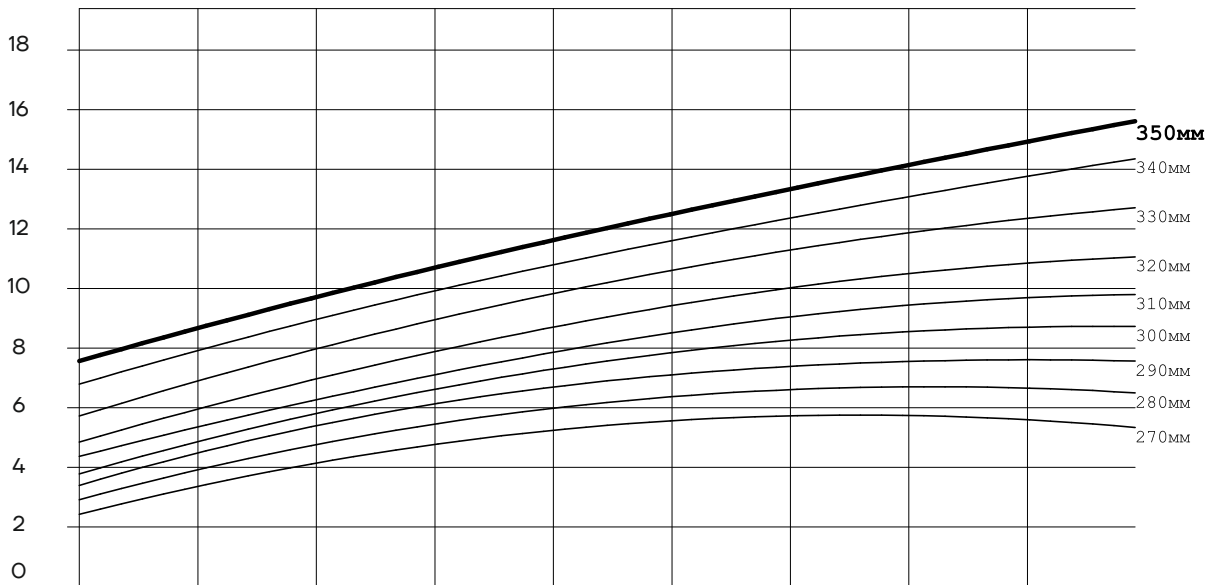

NPSH [м]

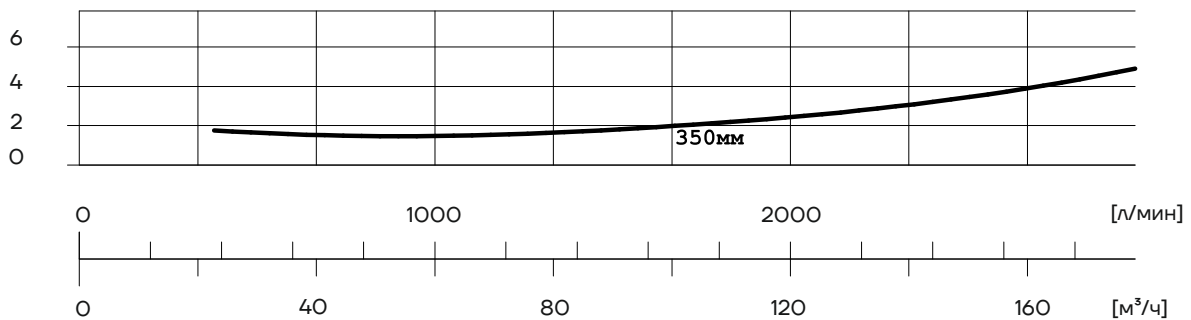

HSC125-265

Модель	Скорость вращения, об/мин	Количество лопастей	D2 min, мм	D2 max, мм
HSC125-265	1460	z=3	205	265

H [м]

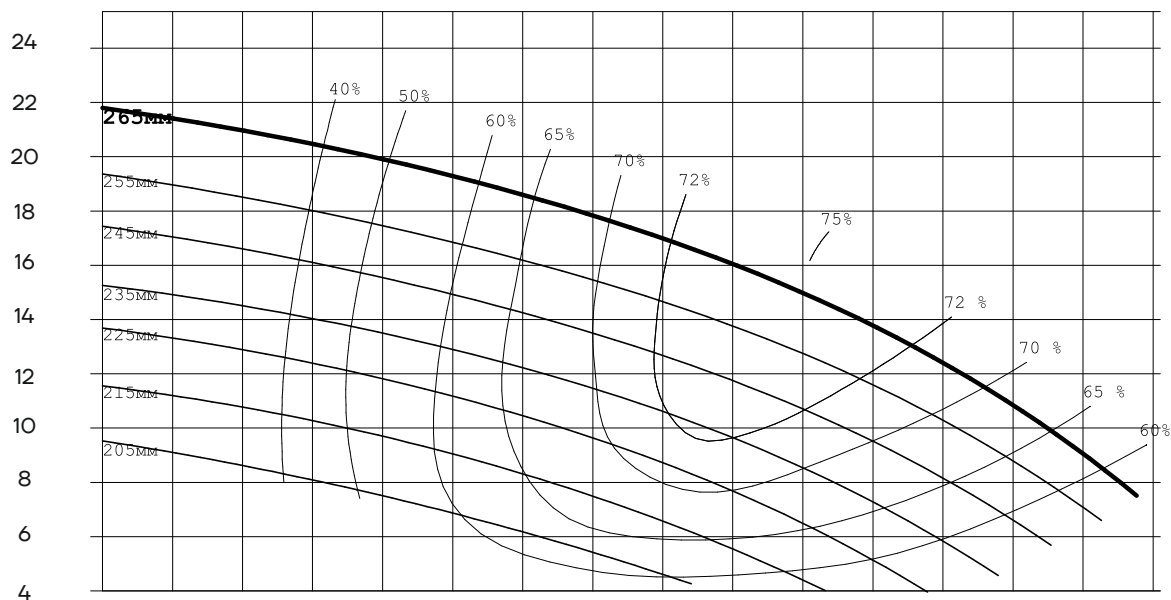

P [кВт] на валу насоса

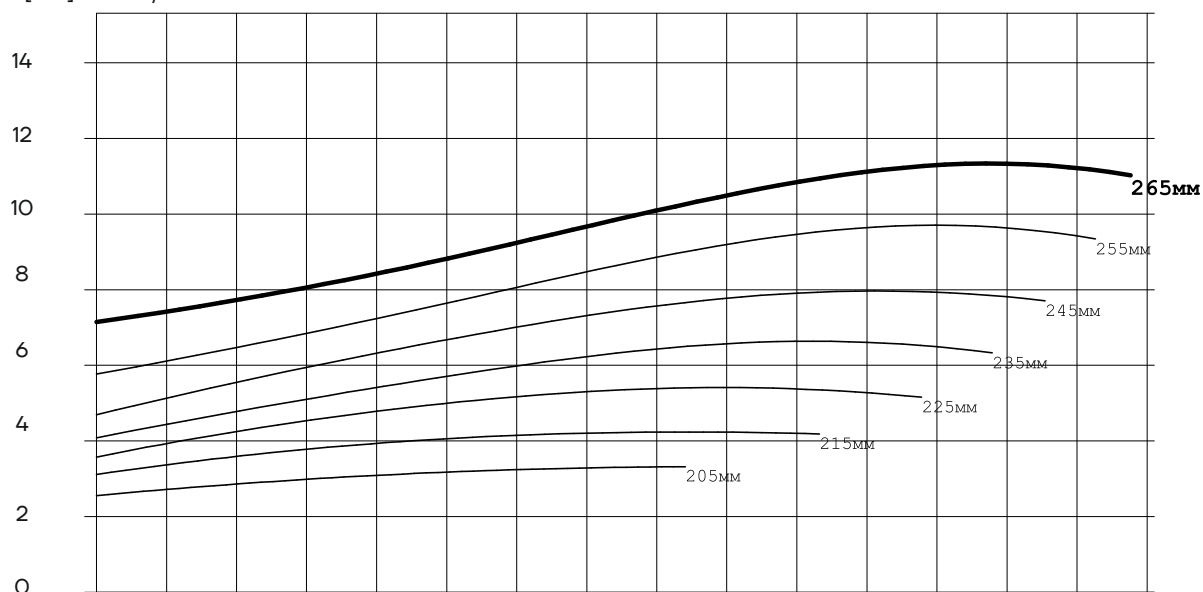

NPSH [м]

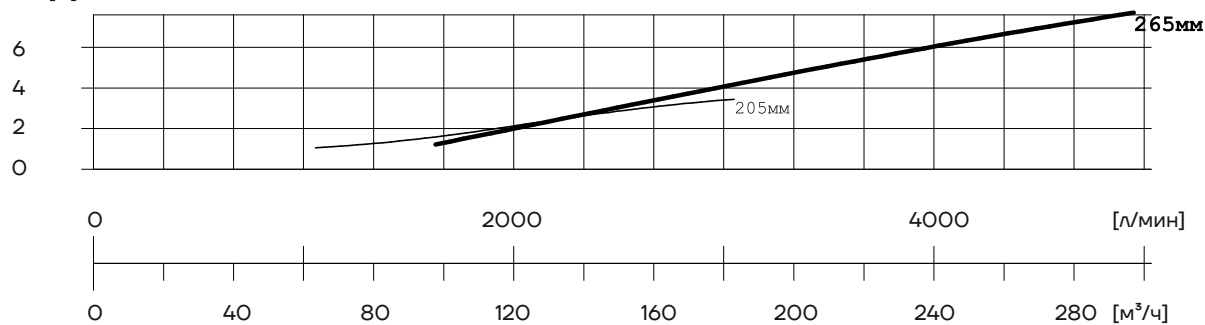

HSC125-350

Модель	Скорость вращения, об/мин	Количество лопастей	D2 min, мм	D2 max, мм
HSC125-350	1470	z=3	240	350

H [м]

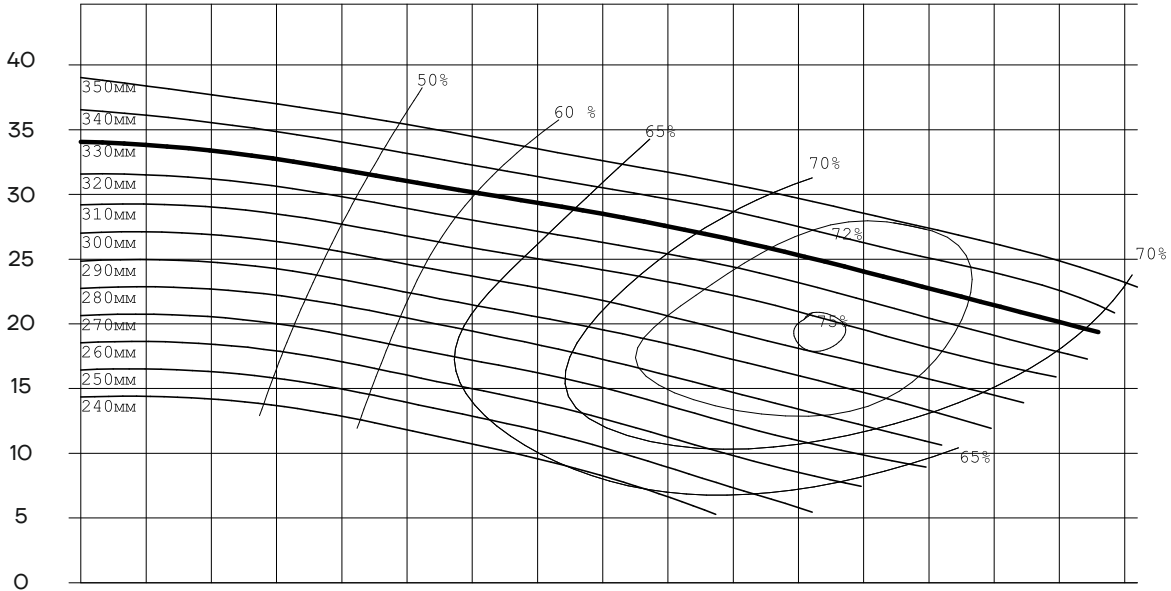

P [кВт] на валу насоса

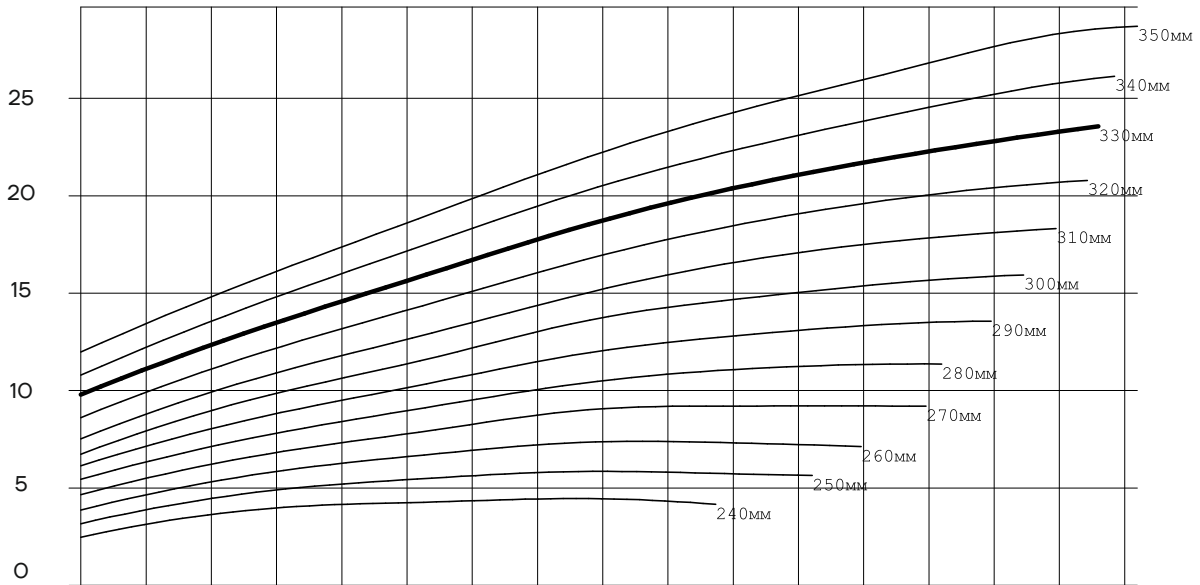

NPSH [м]

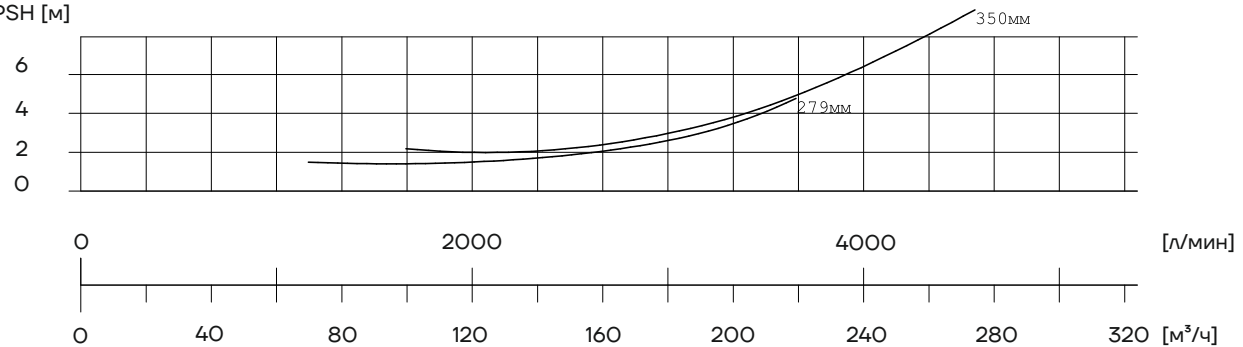

HSC125-400

Модель	Скорость вращения, об/мин	Количество лопастей	D2 min, мм	D2 max, мм
HSC125-400	1470	z=3	280	400

H [м]

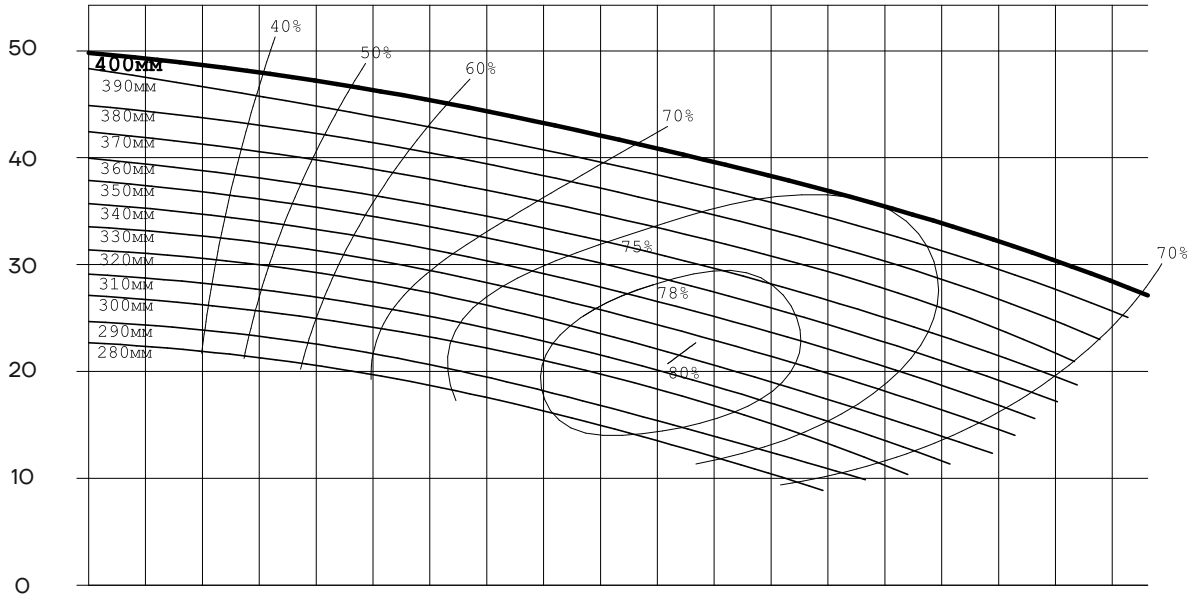

P [кВт] на валу насоса

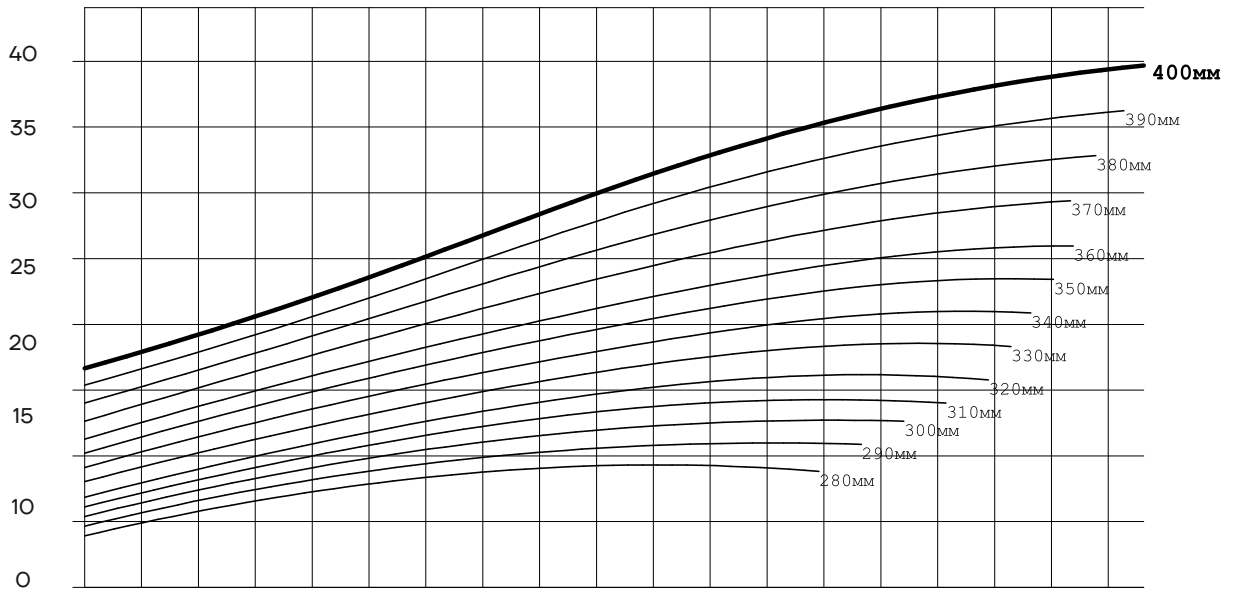

NPSH [м]

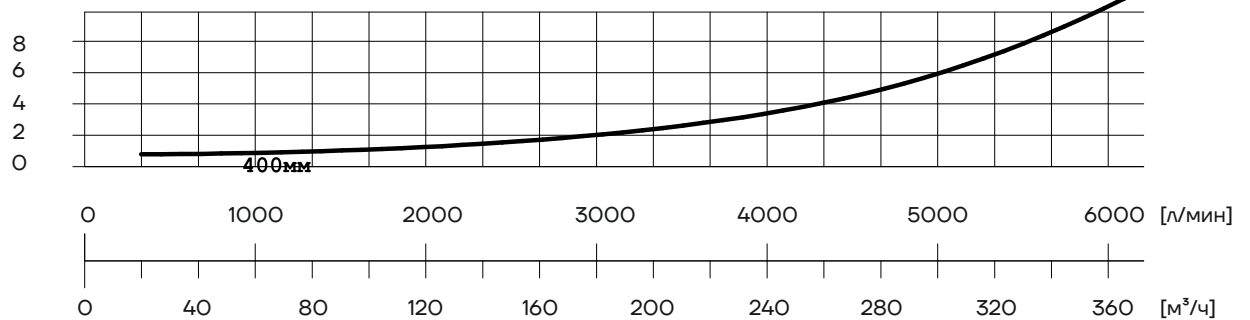

HSC150-330

Модель	Скорость вращения, об/мин	Количество лопастей	D2 min, мм	D2 max, мм
HSC150-330	1470	z=3	260	330

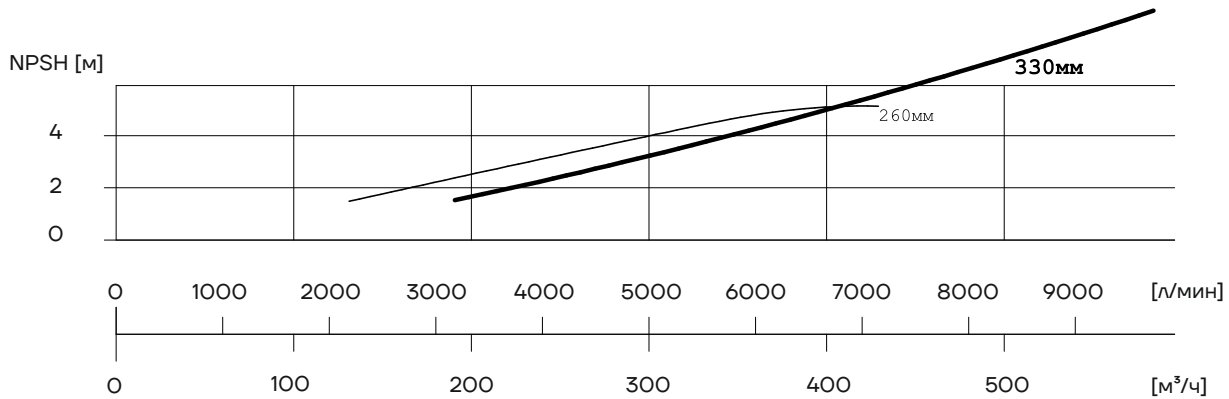
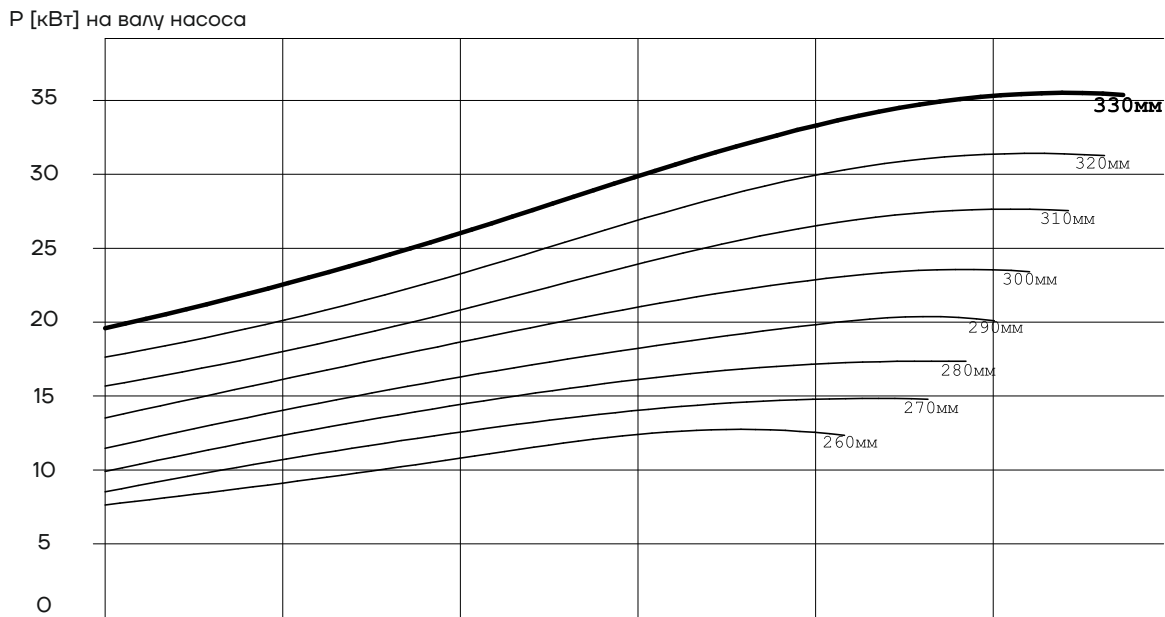
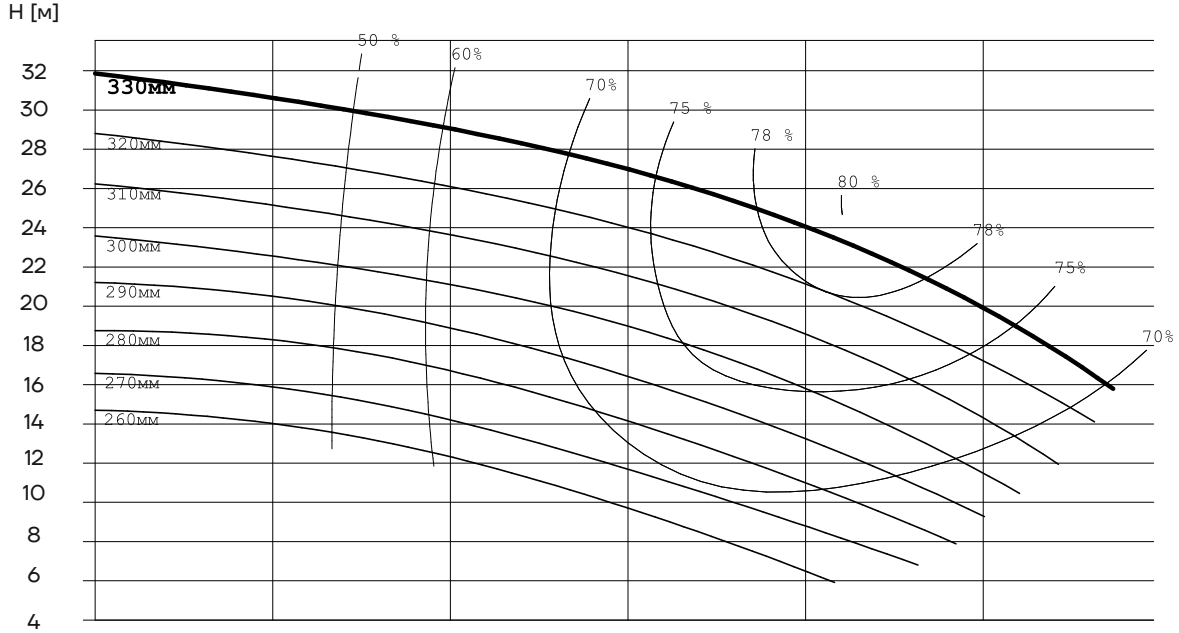

HSC150-400

Модель	Скорость вращения, об/мин	Количество лопастей	D2 min, мм	D2 max, мм
HSC150-400	1480	z=3	300	400

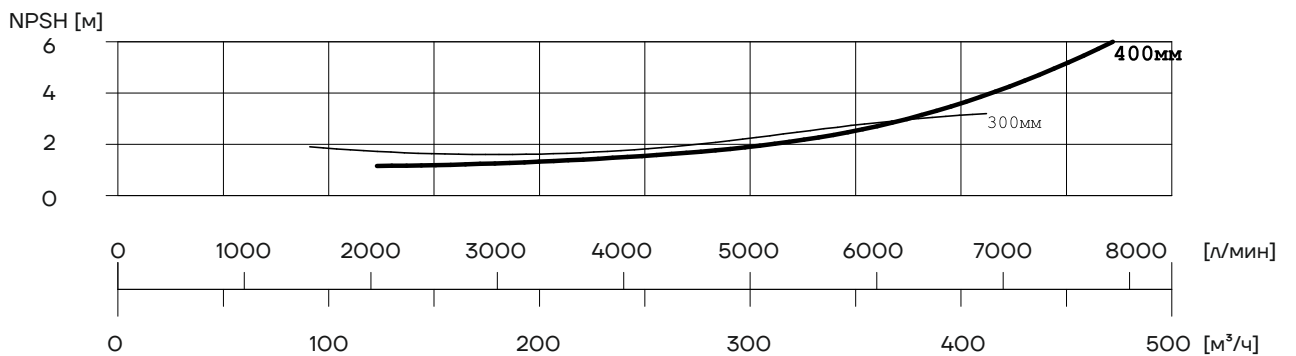
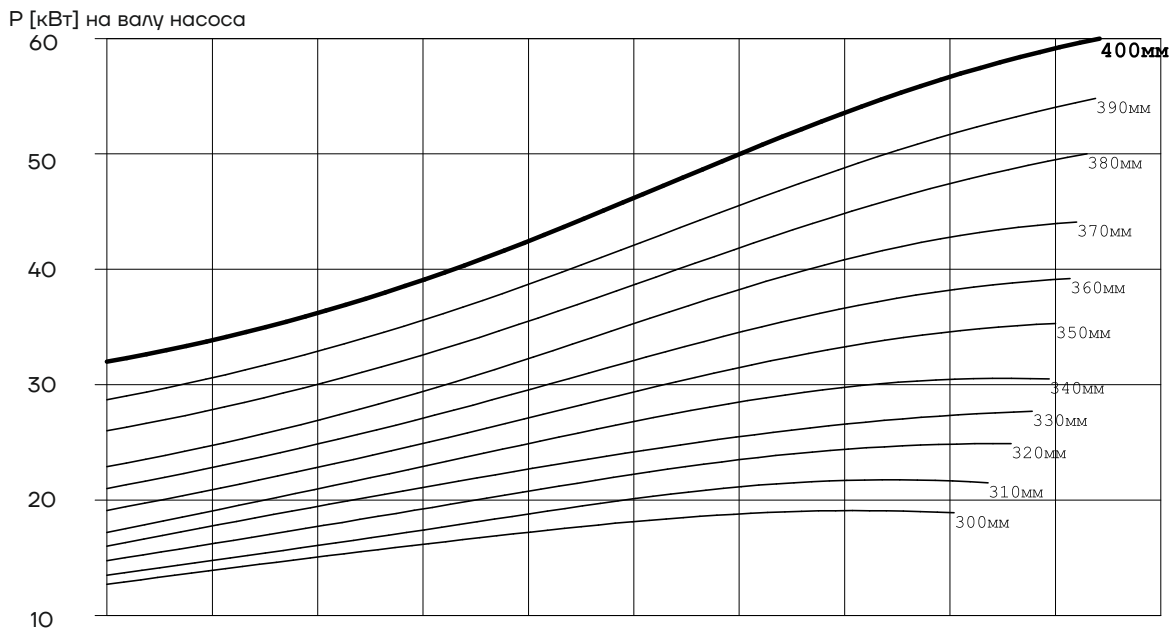
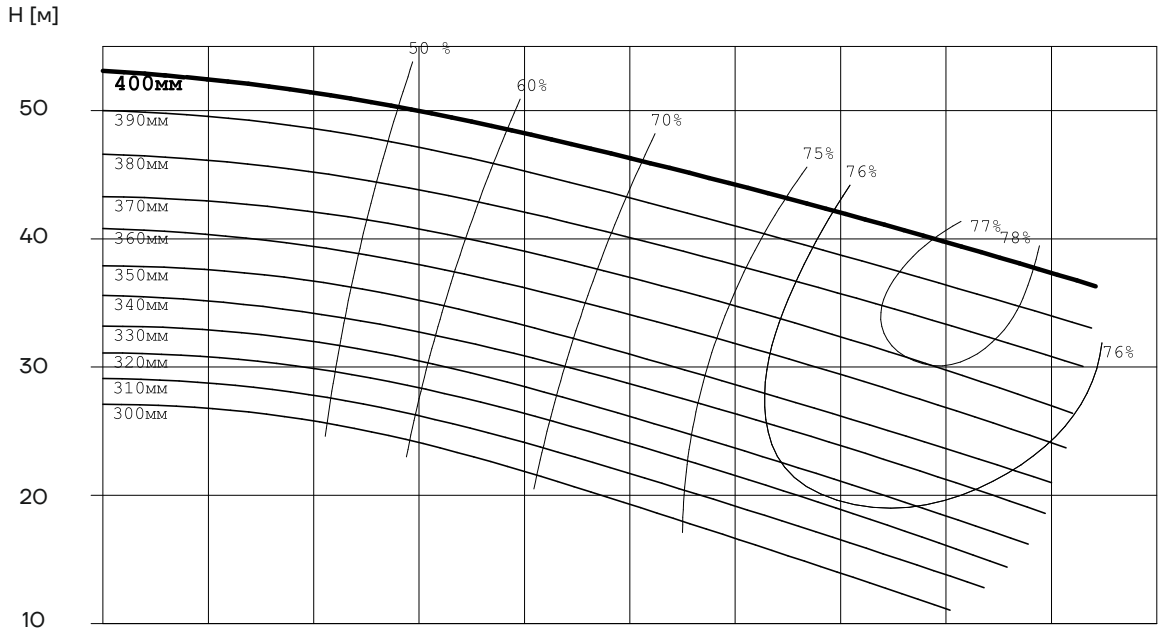

HSC150-470

Модель	Скорость вращения, об/мин	Количество лопастей	D2 min, мм	D2 max, мм
HSC150-470	1480	z=3	350	470

H [м]

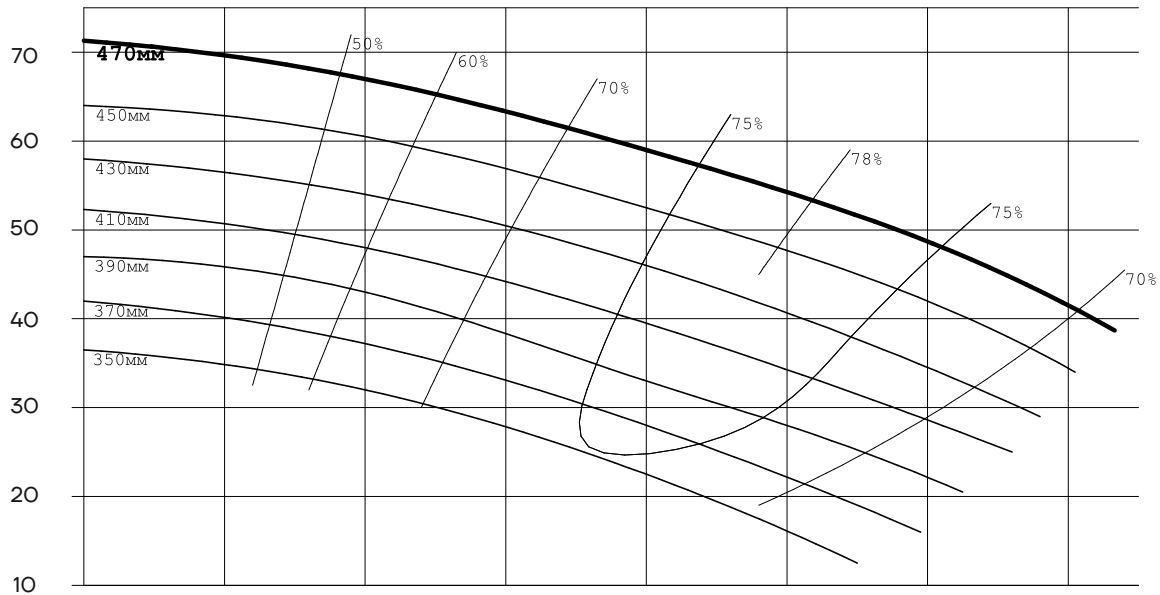

P [кВт] на валу насоса

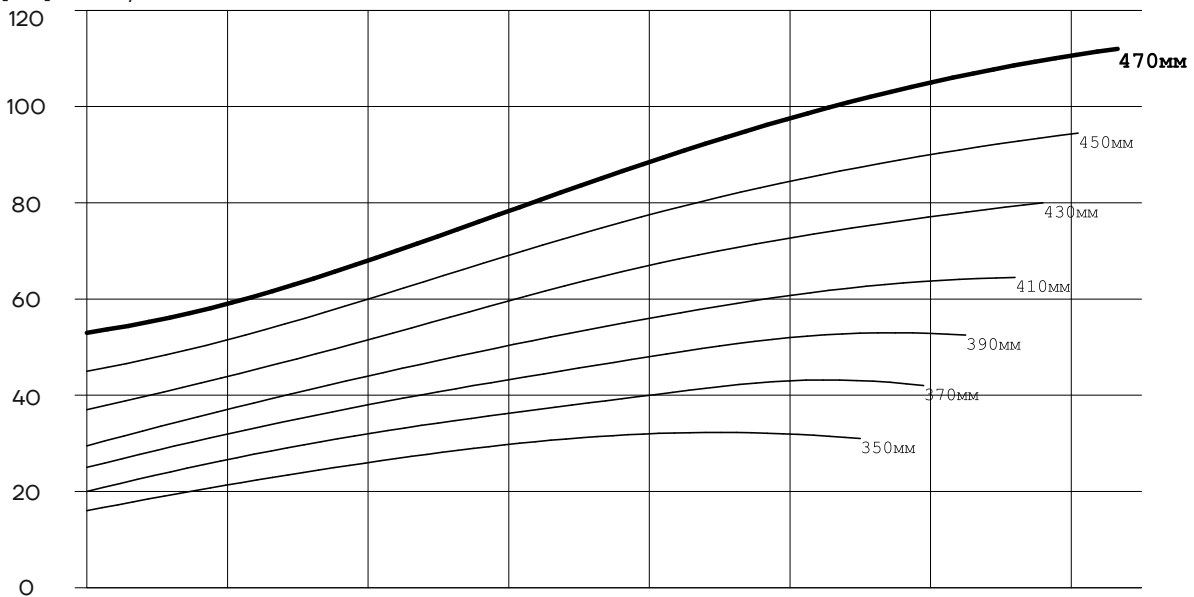

NPSH [м]

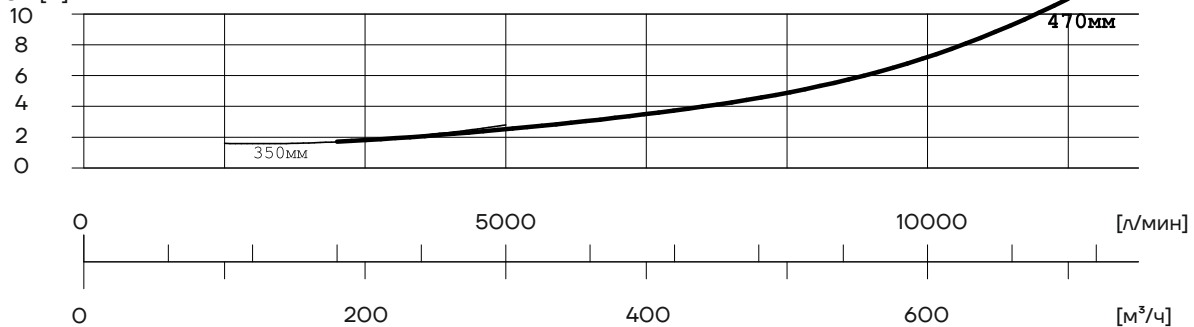

HSC200-380

Модель	Скорость вращения, об/мин	Количество лопастей	D2 min, мм	D2 max, мм
HSC200-380	1480	z=3	240	380

H [м]

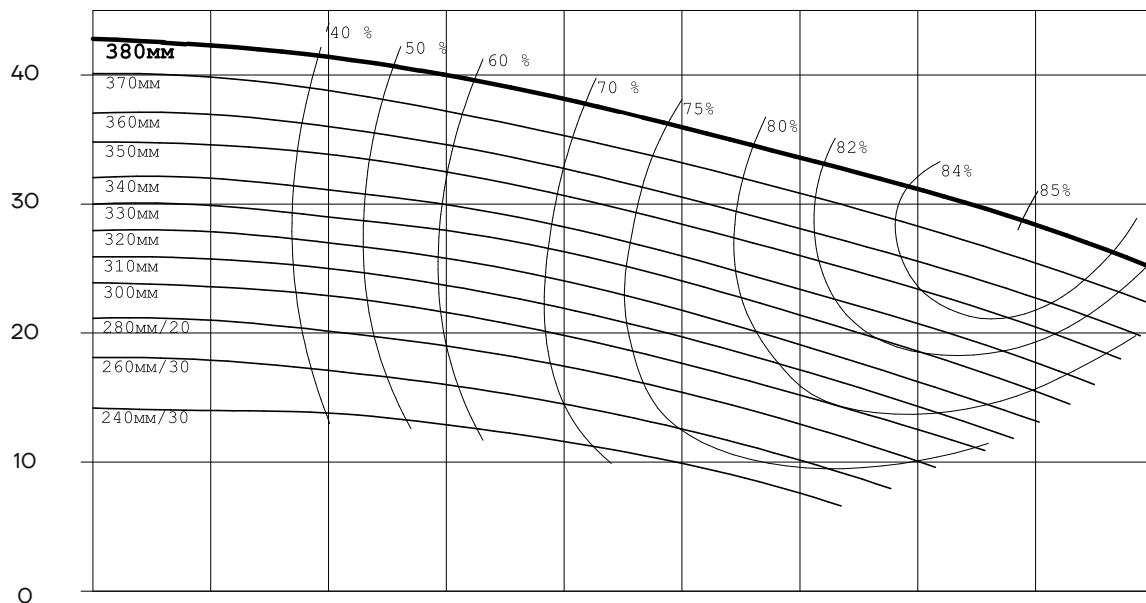

P [кВт] на валу насоса

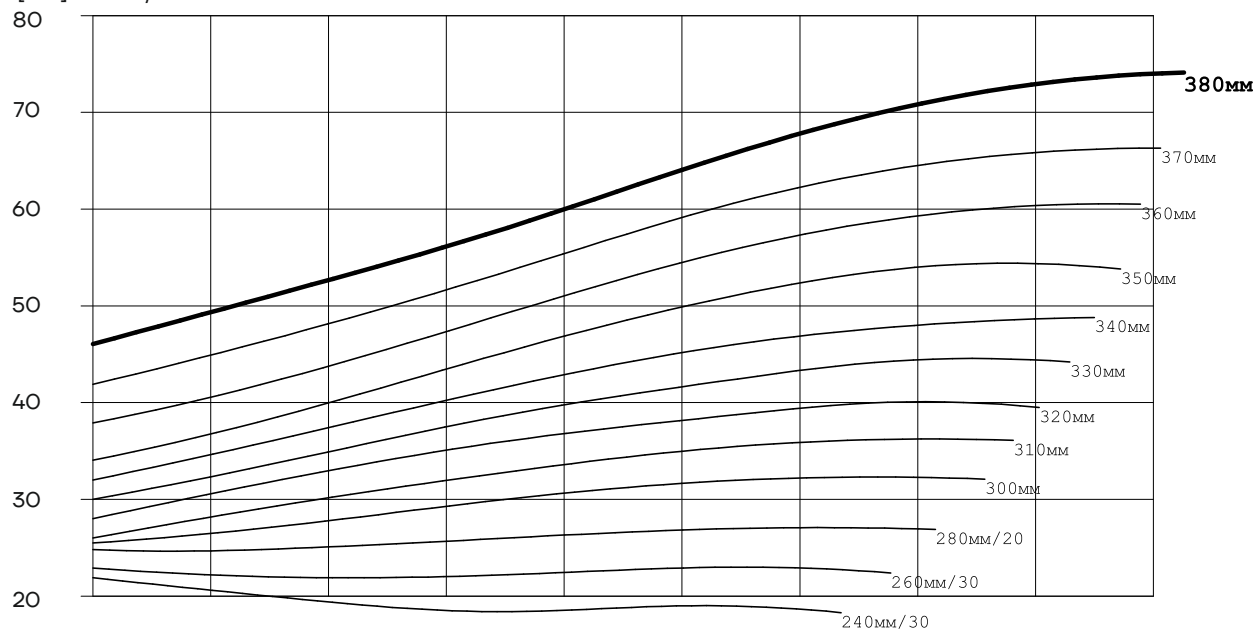

NPSH [м]

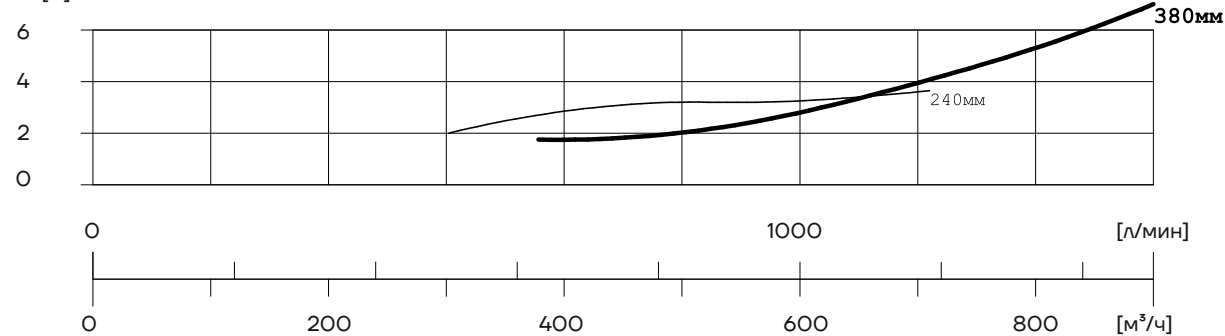

HSC200-380

Модель	Скорость вращения, об/мин	Количество лопастей	D2 min, мм	D2 max, мм
HSC200-380	1470	z=6	290	380

H [м]

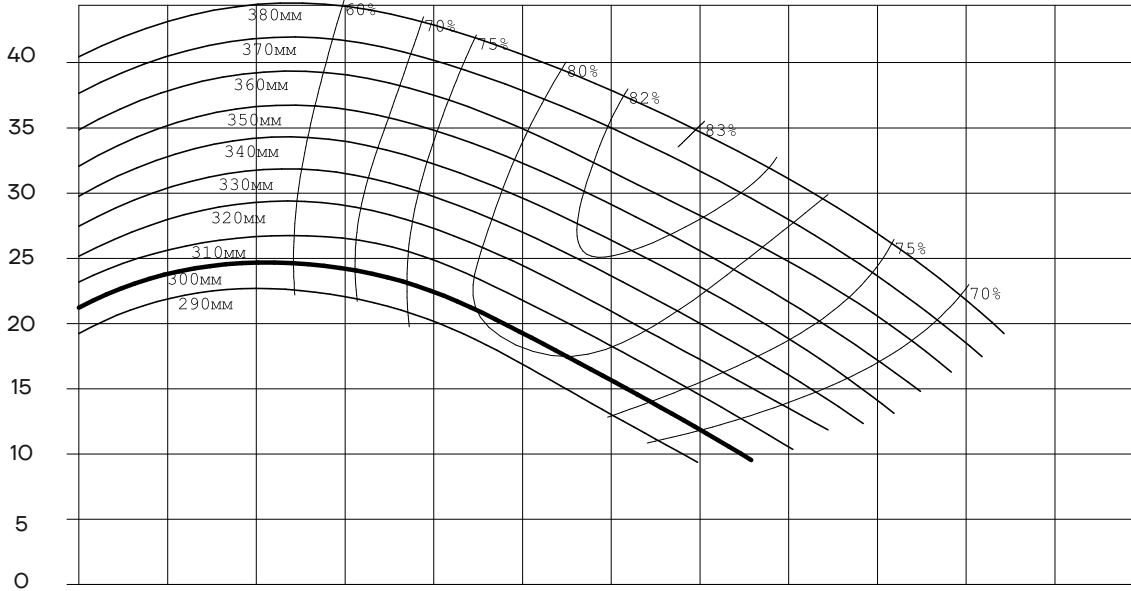

P [кВт]

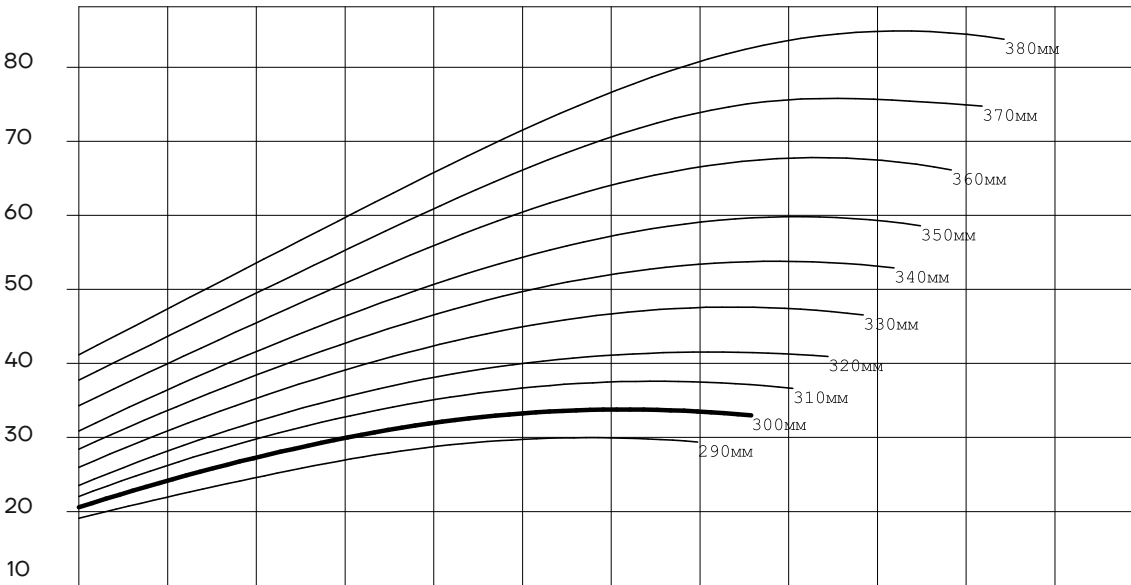

NPSH [м]

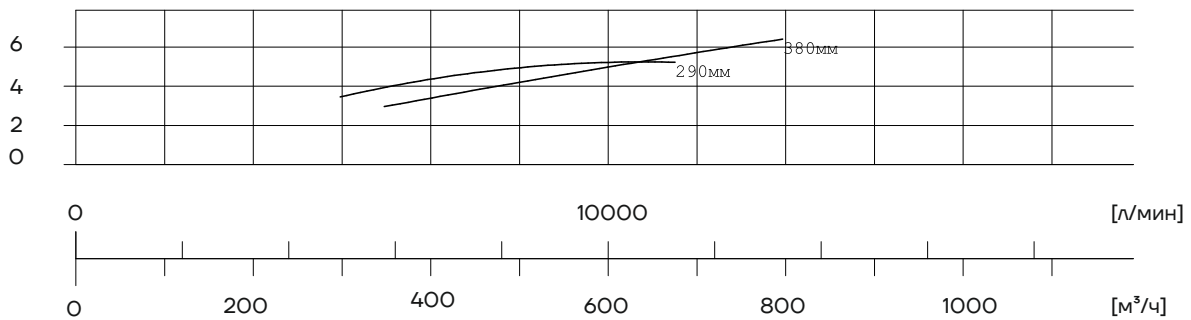

HSC200-470

Модель	Скорость вращения, об/мин	Количество лопастей	D2 min, мм	D2 max, мм
HSC200-470	1480	z=3	350	470

H [м]

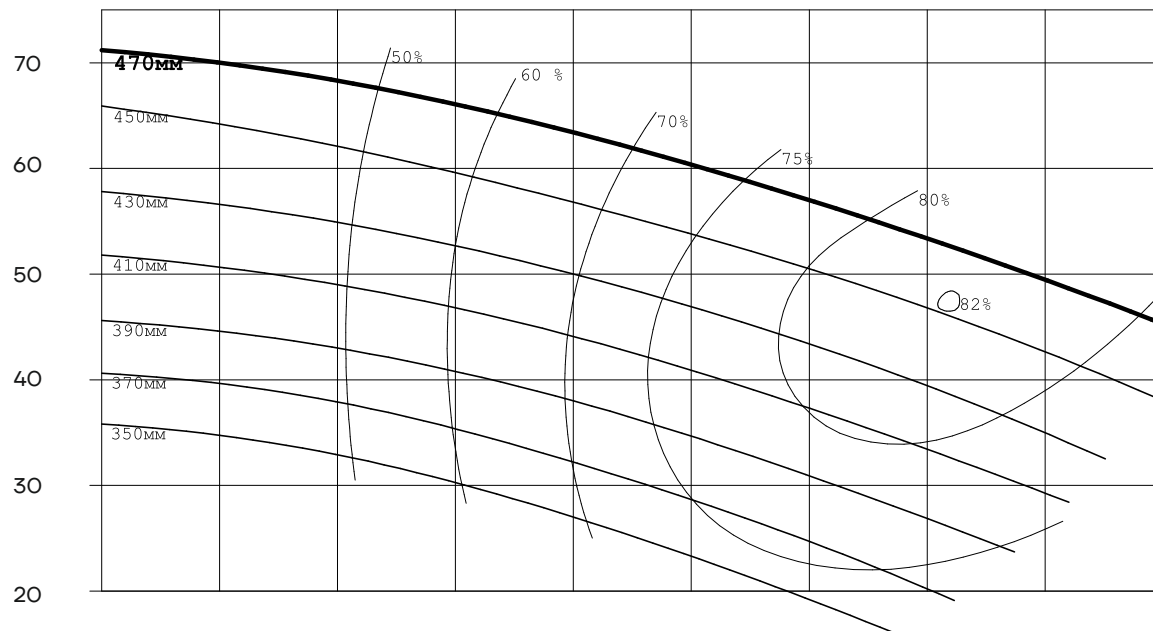

P [кВт] на валу насоса

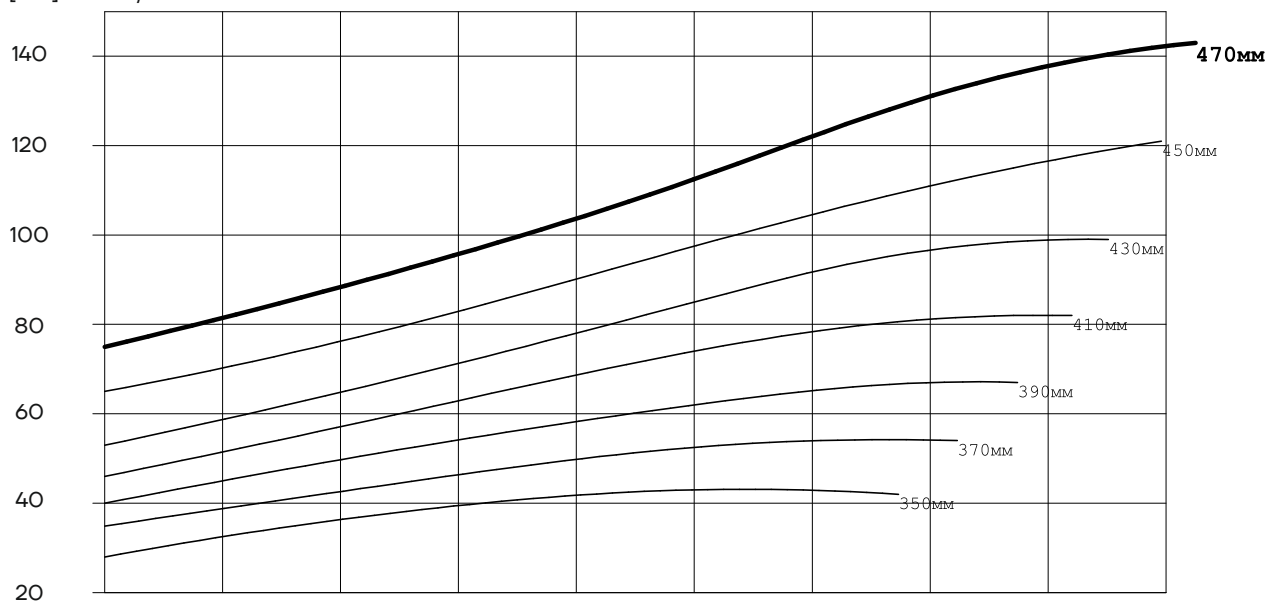

NPSH [м]

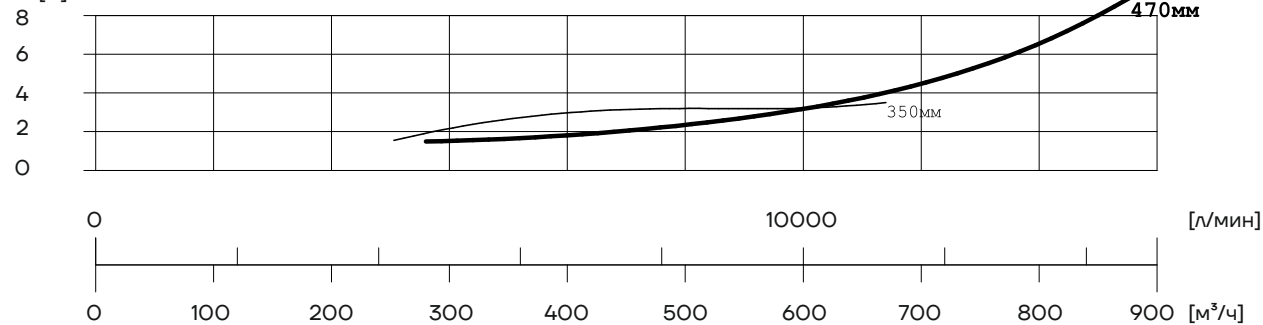

HSC250-430

Модель	Скорость вращения, об/мин	Количество лопастей	D2 min, мм	D2 max, мм
HSC250-430	1480	z=3	320	430

H [м]

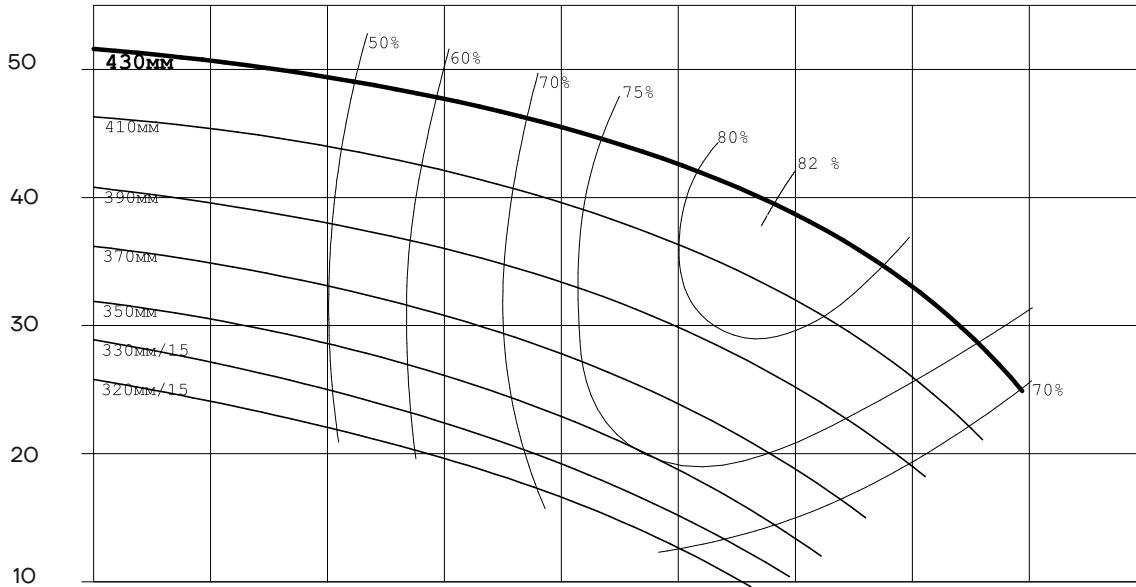

P [кВт] на валу насоса

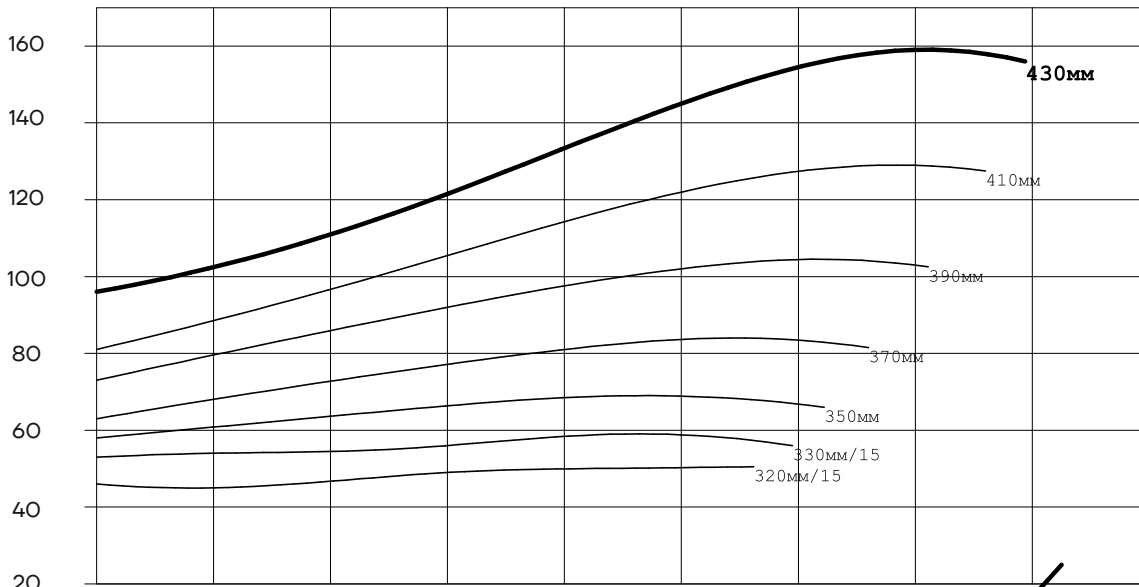

NPSH [м]

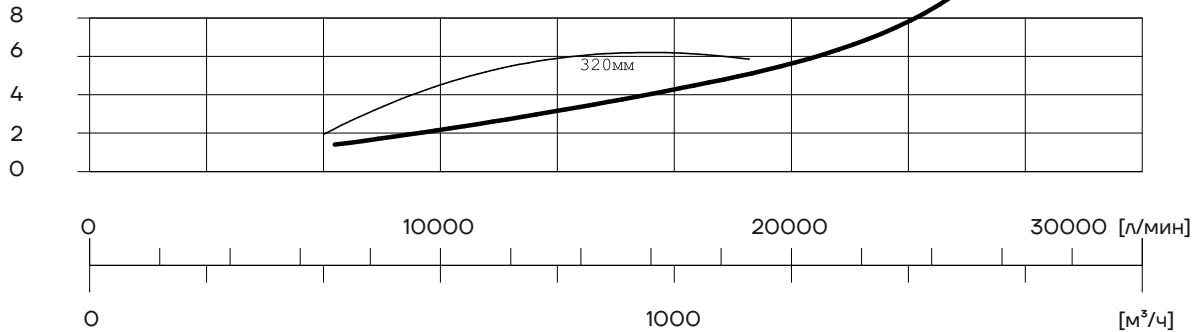

HSC350-470

Модель	Скорость вращения, об/мин	Количество лопастей	D2 min, мм	D2 max, мм
HSC350-470	1490	z=3	330	470

H [м]

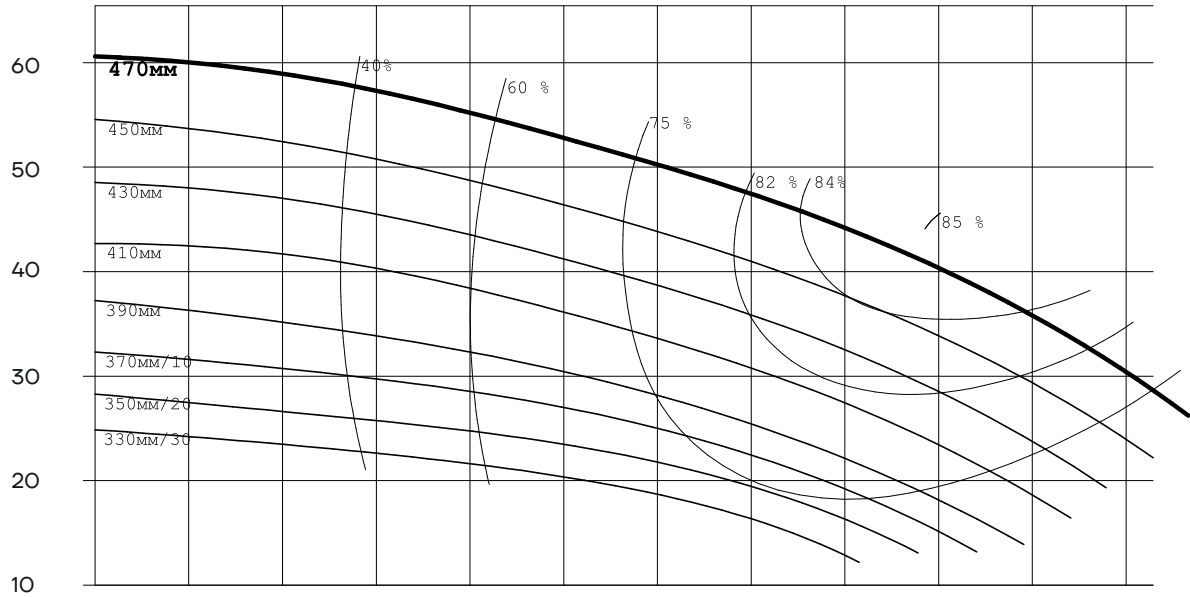

P [кВт] на валу насоса

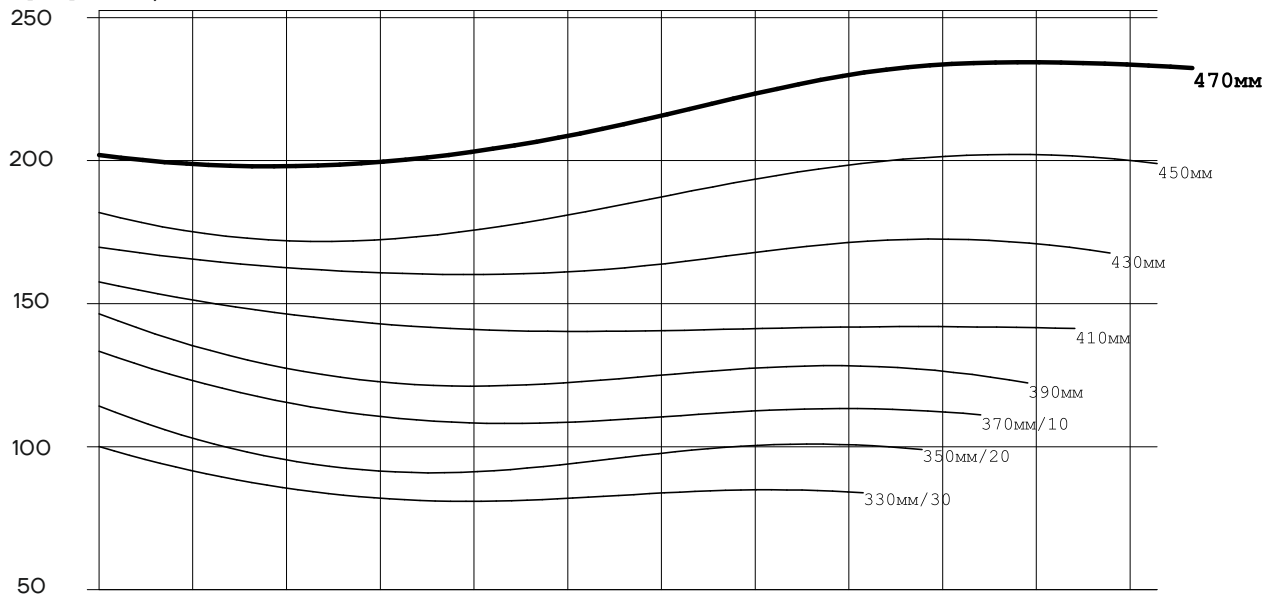

NPSH [м]

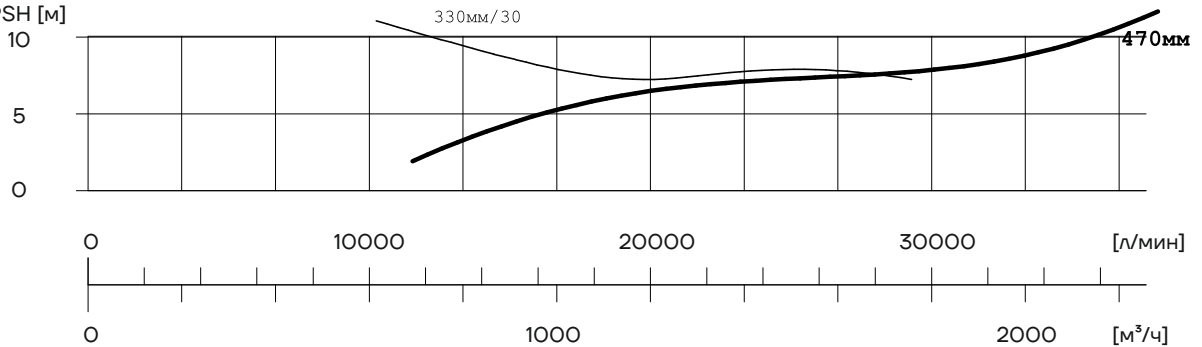

HSC350-470

Модель	Скорость вращения, об/мин	Количество лопастей	D2 min, мм	D2 max, мм
HSC350-470	1490	z=6	400	470

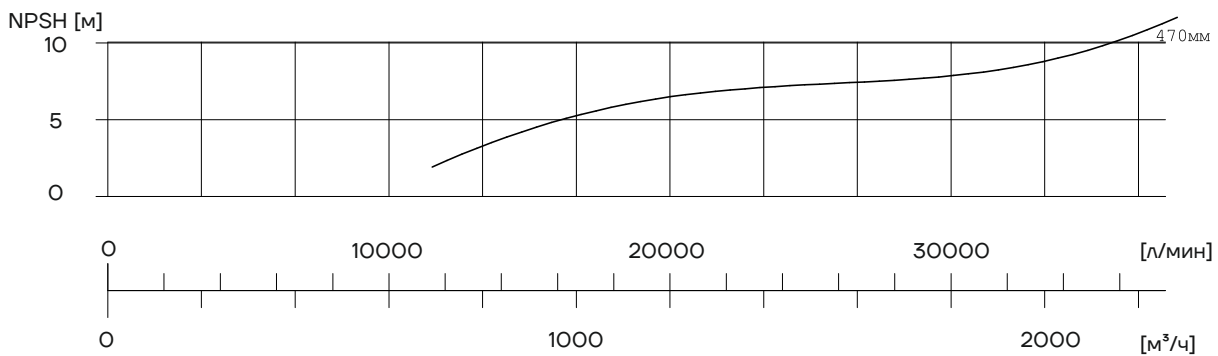
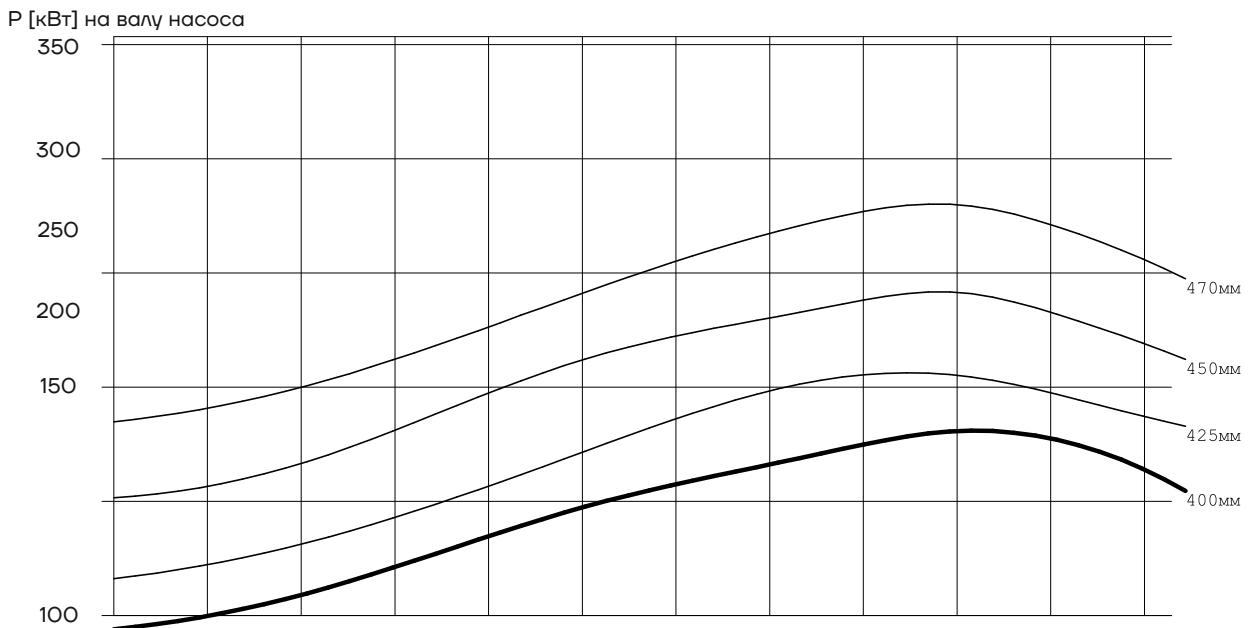
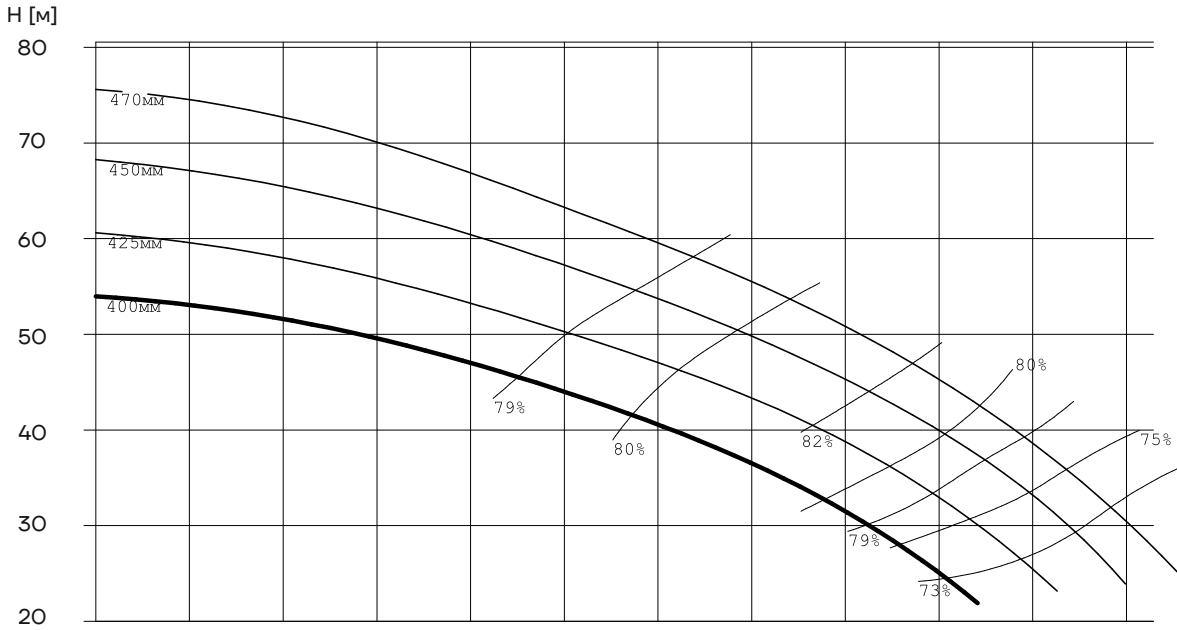

HSC80-265

Модель	Скорость вращения, об/мин	Количество лопастей	D2 min, мм	D2 max, мм
HSC80-265	960	z=3	185	265

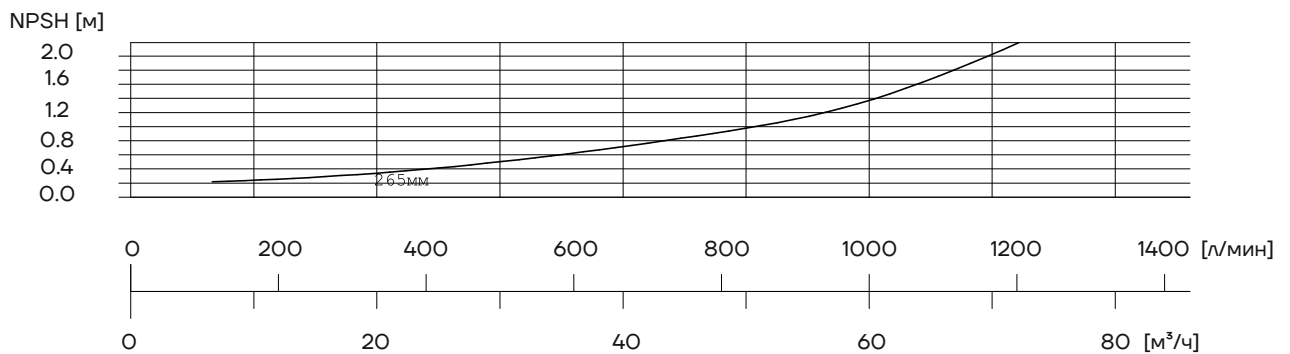
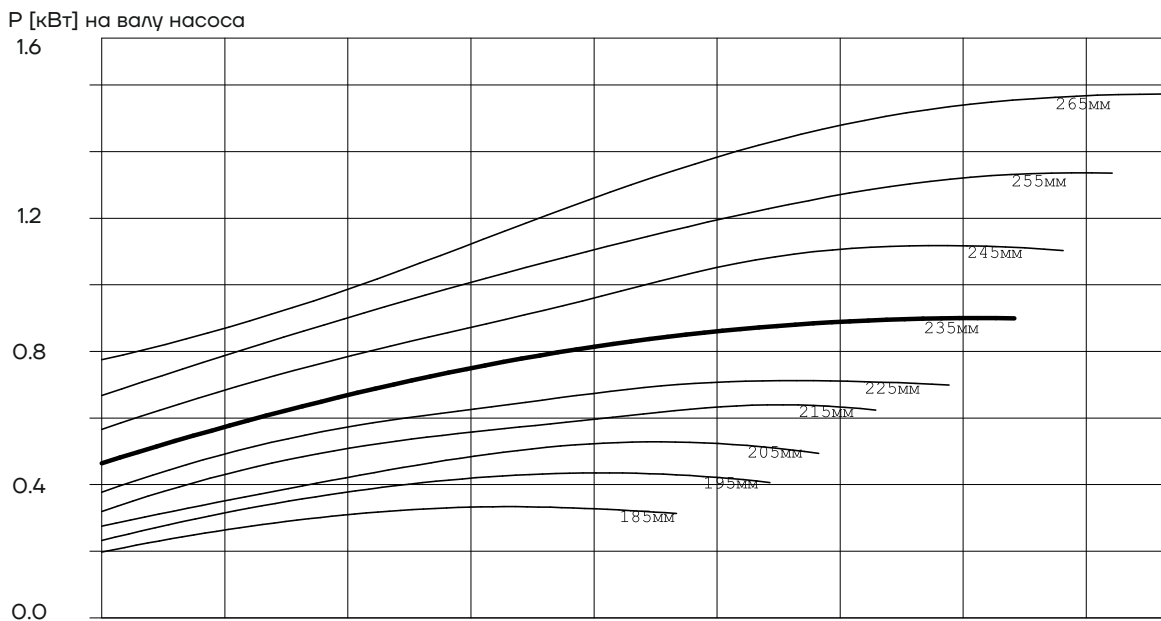
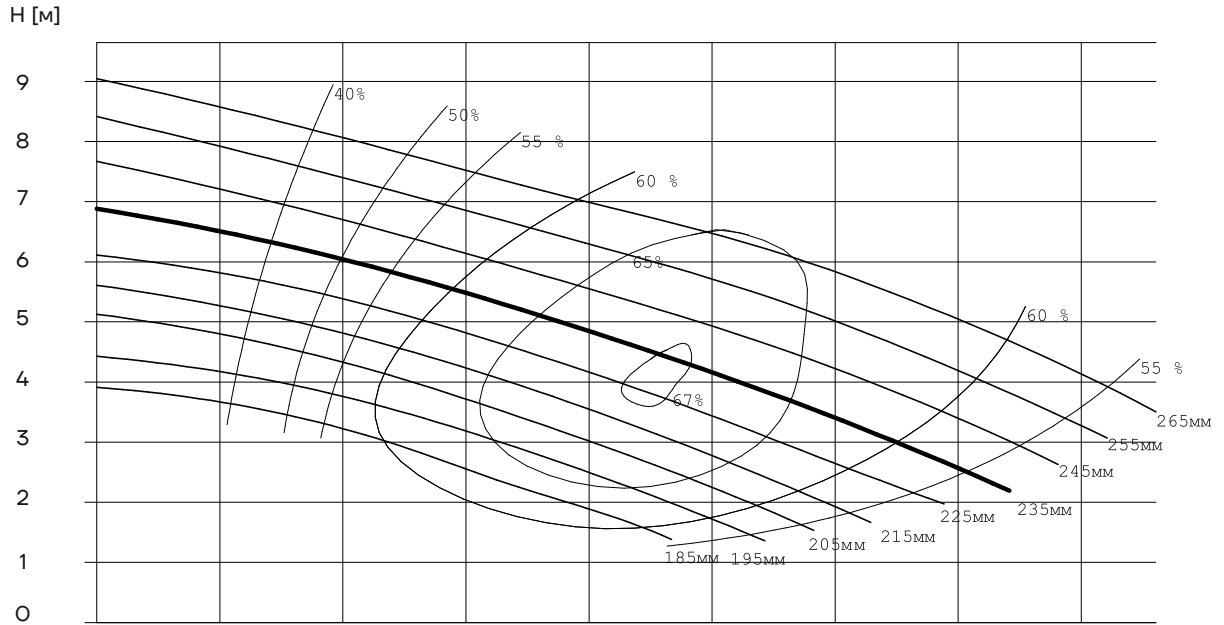

HSC100-265

Модель	Скорость вращения, об/мин	Количество лопастей	D2 min, мм	D2 max, мм
HSC100-265	960	z=3	185	265

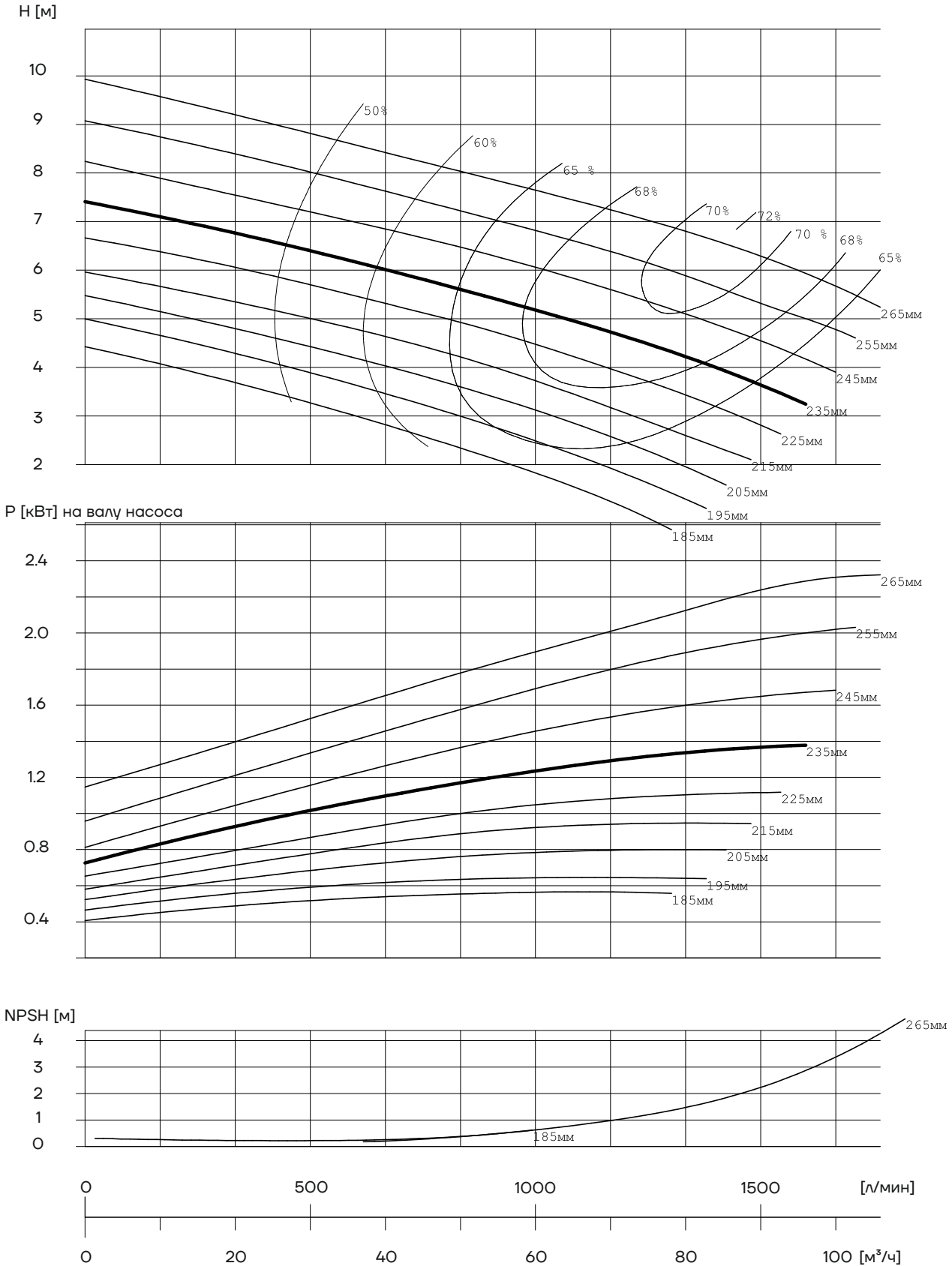

HSC100-350

Модель	Скорость вращения, об/мин	Количество лопастей	D2 min, мм	D2 max, мм
HSC100-350	960	z=3	270	350

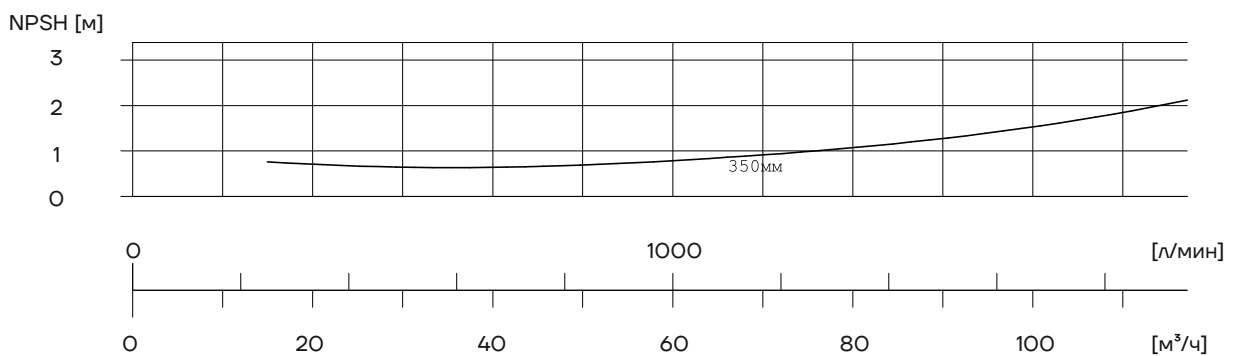
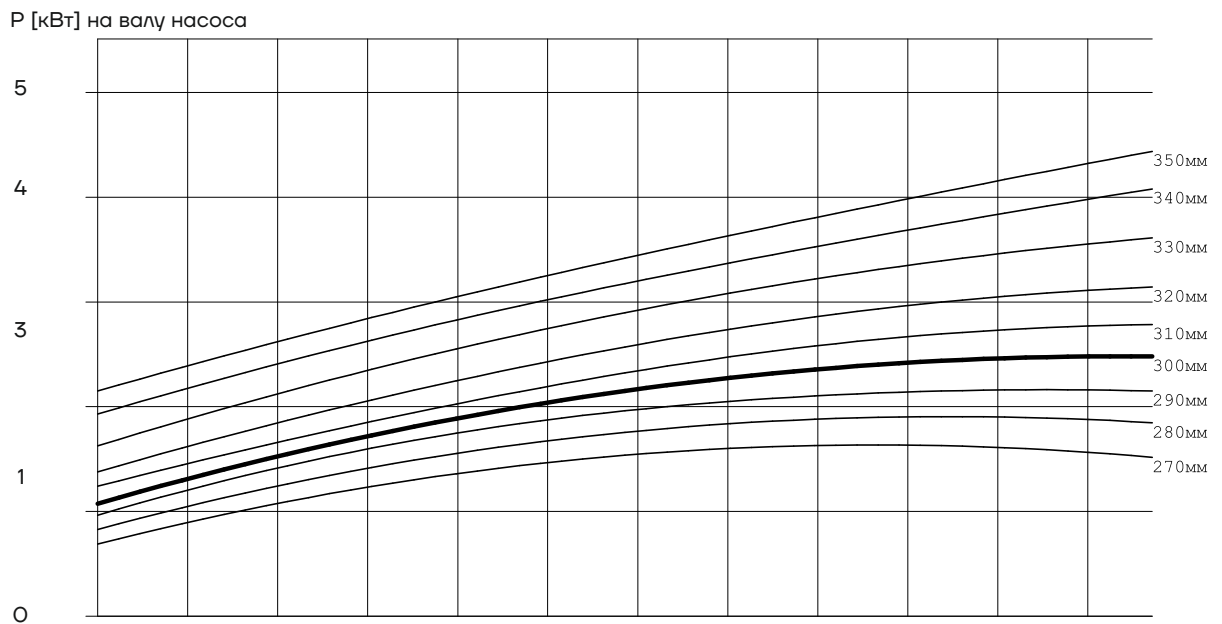
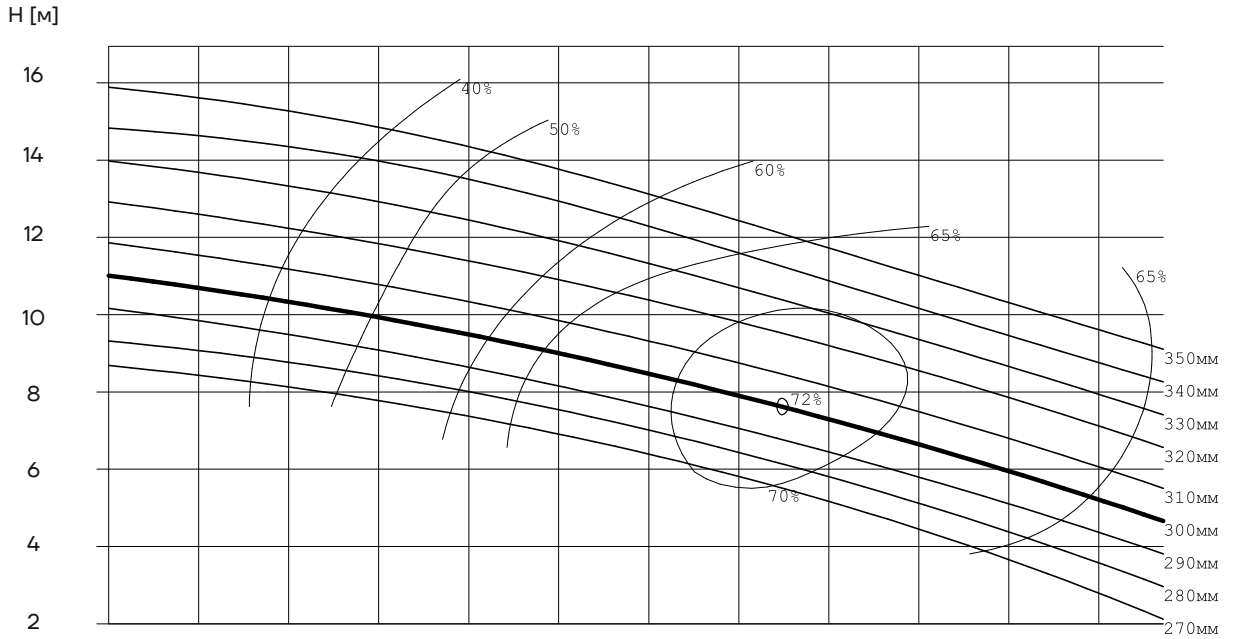

HSC125-265

Модель	Скорость вращения, об/мин	Количество лопастей	D2 min, мм	D2 max, мм
HSC125-265	960	z=3	205	265

H [м]

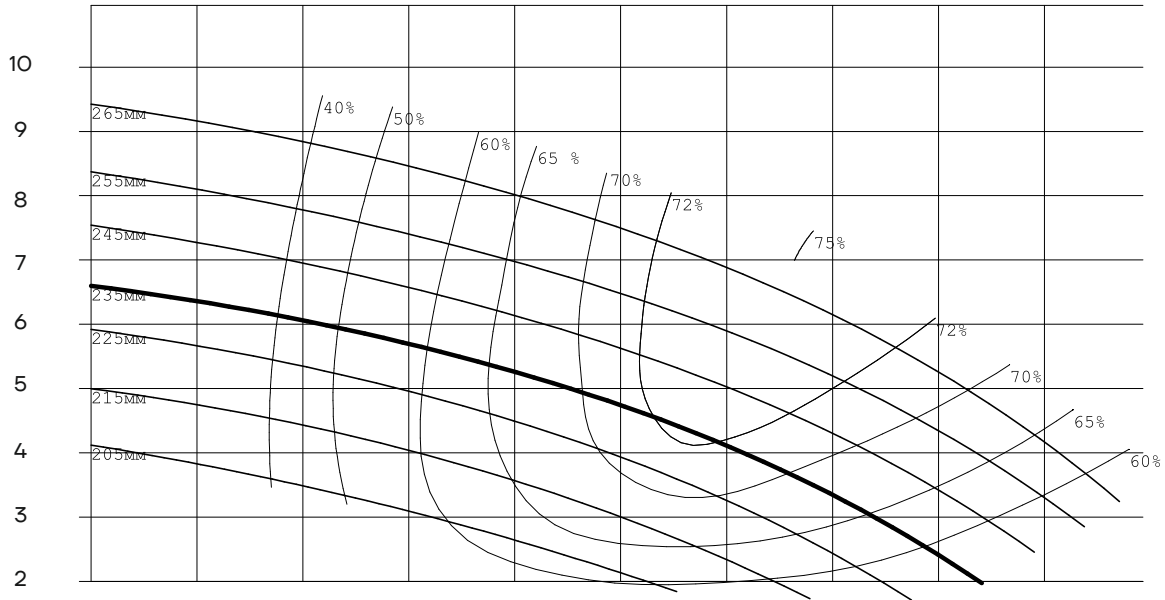

P [кВт]

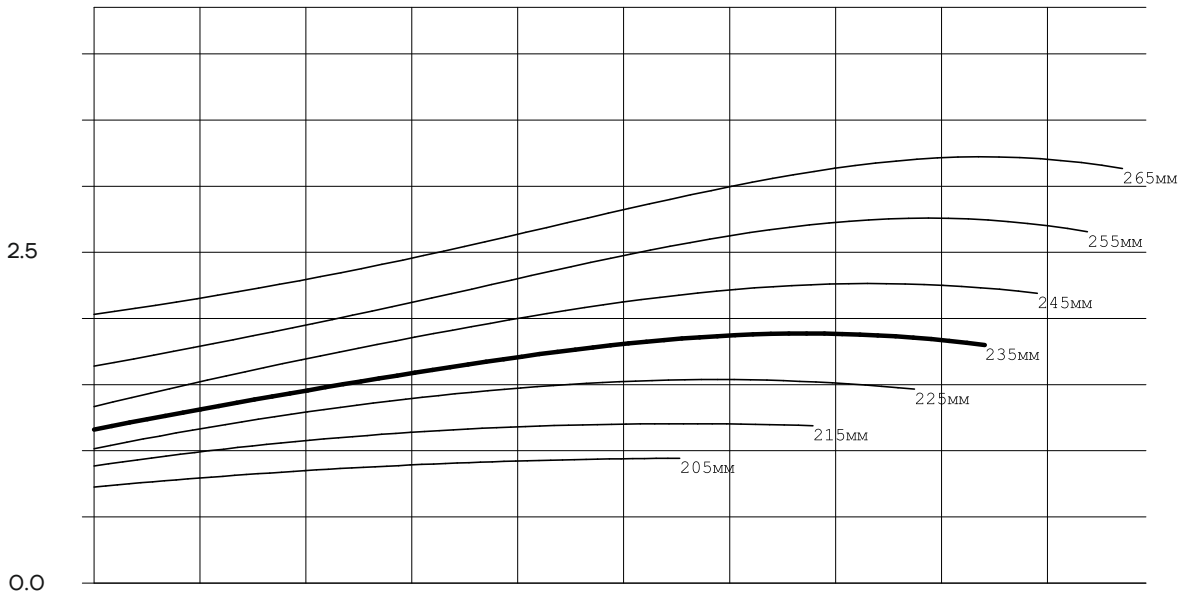

NPSH [м]

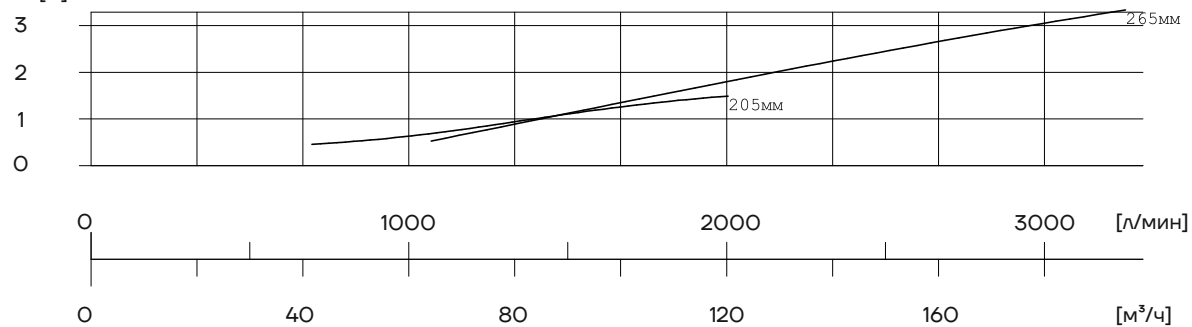

HSC125-350

Модель	Скорость вращения, об/мин	Количество лопастей	D2 min, мм	D2 max, мм
HSC125-350	960	z=3	240	350

H [м]

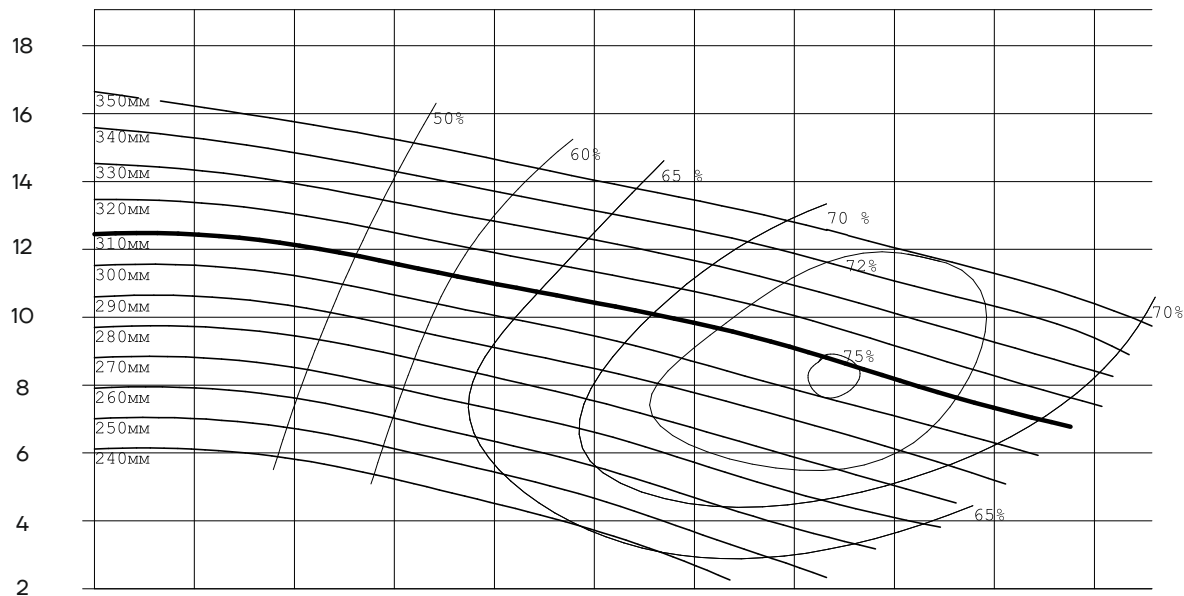

P [кВт] на валу насоса

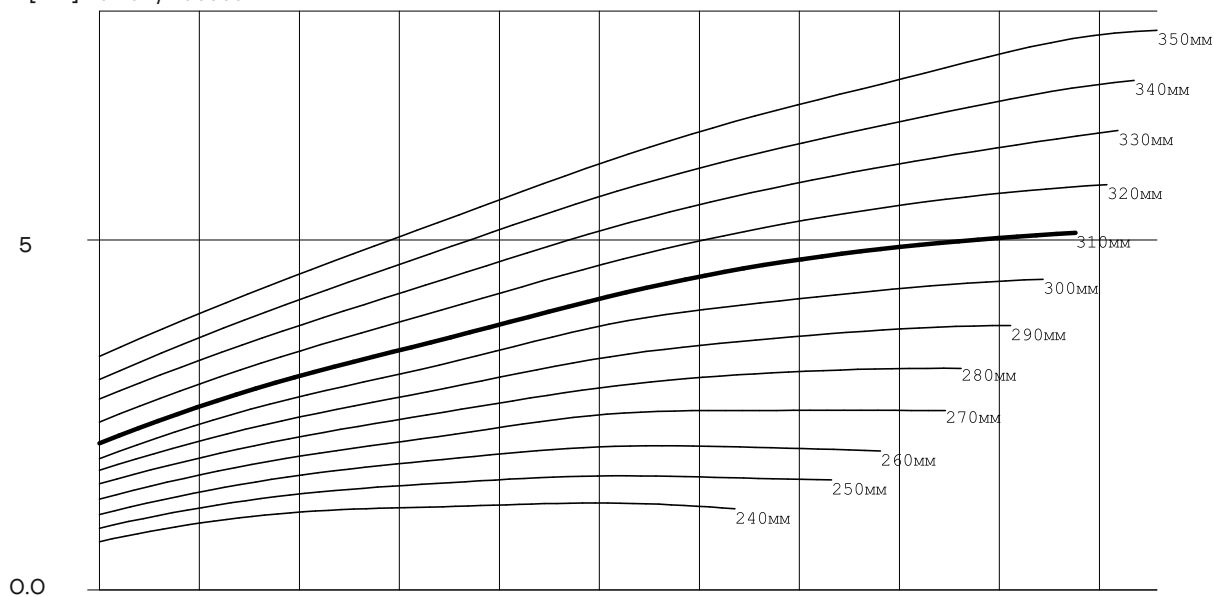

NPSH [м]

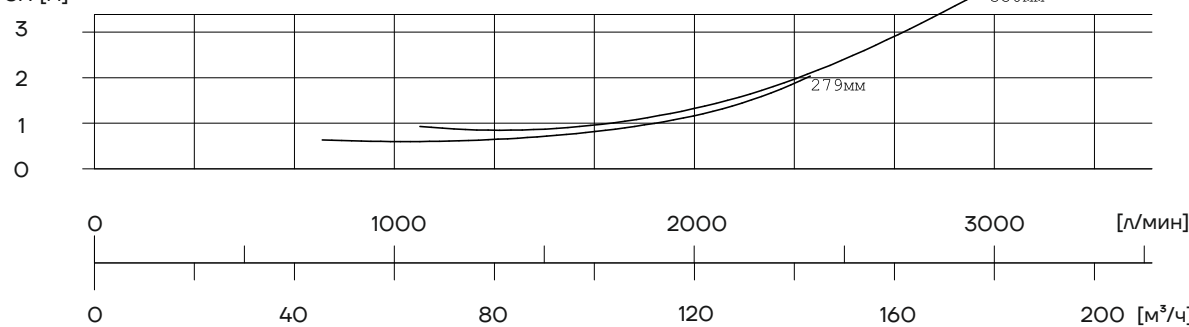

HSC125-400

Модель	Скорость вращения, об/мин	Количество лопастей	D2 min, мм	D2 max, мм
HSC125-400	960	z=3	280	400

H [м]

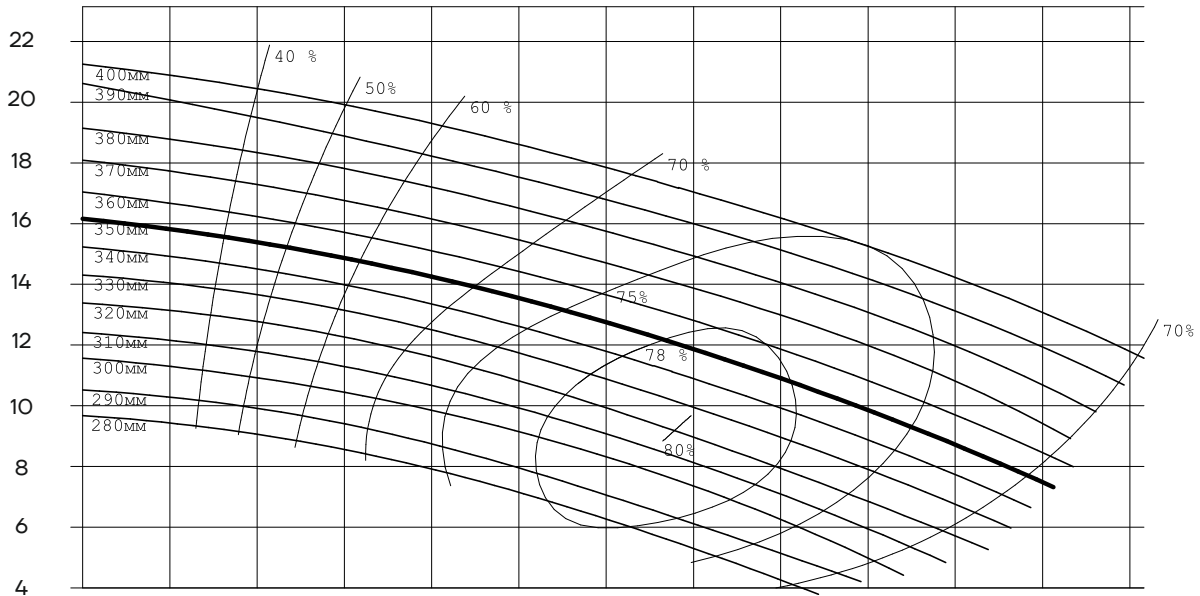

P [кВт] на валу насоса

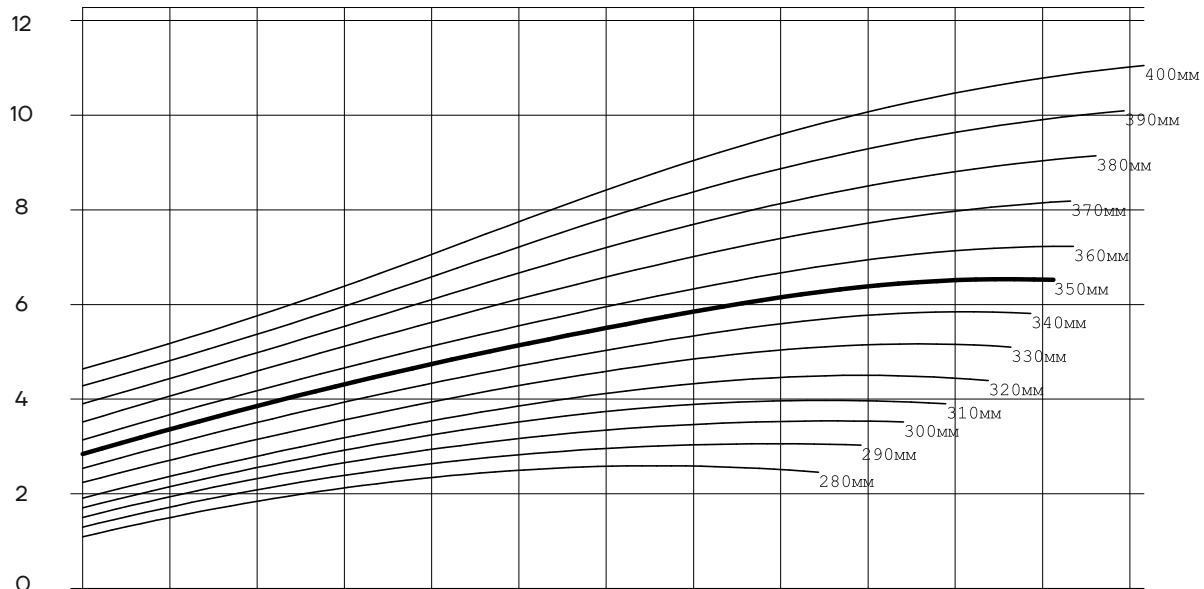

NPSH [м]

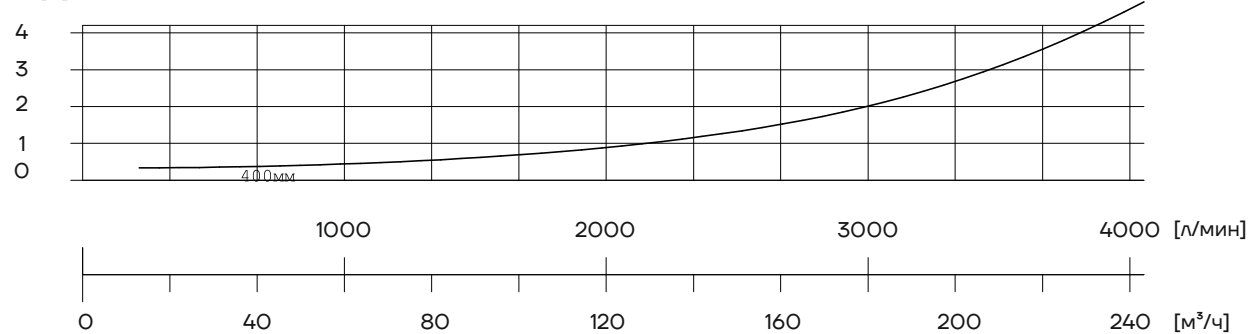

HSC150-330

Модель	Скорость вращения, об/мин	Количество лопастей	D2 min, мм	D2 max, мм
HSC150-330	960	z=3	260	330

H [м]

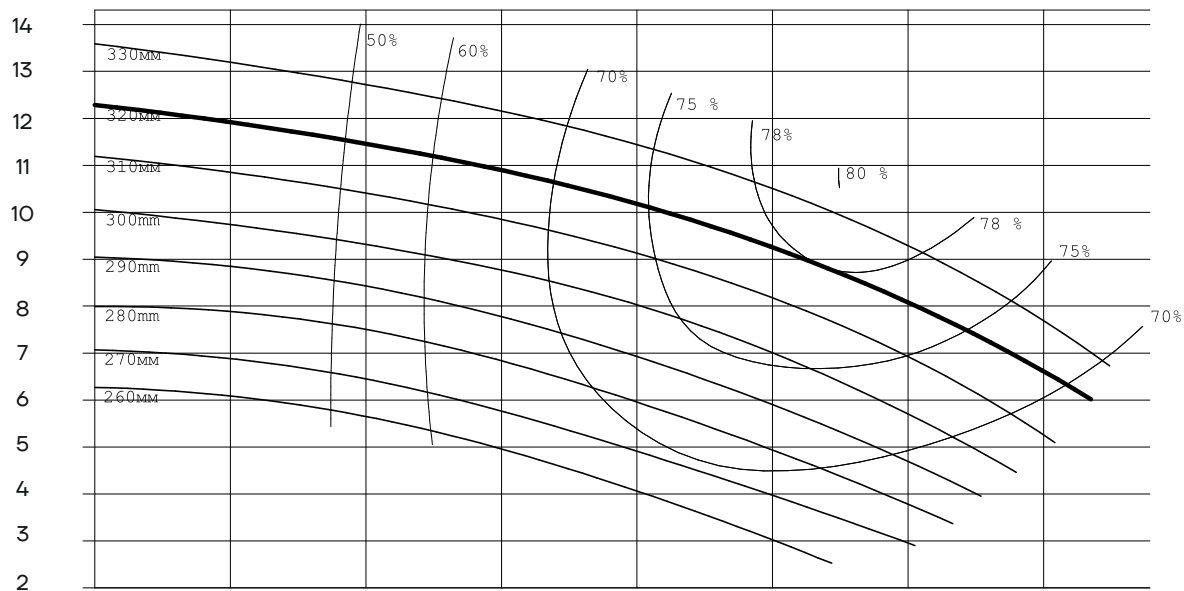

P [кВт] на валу насоса

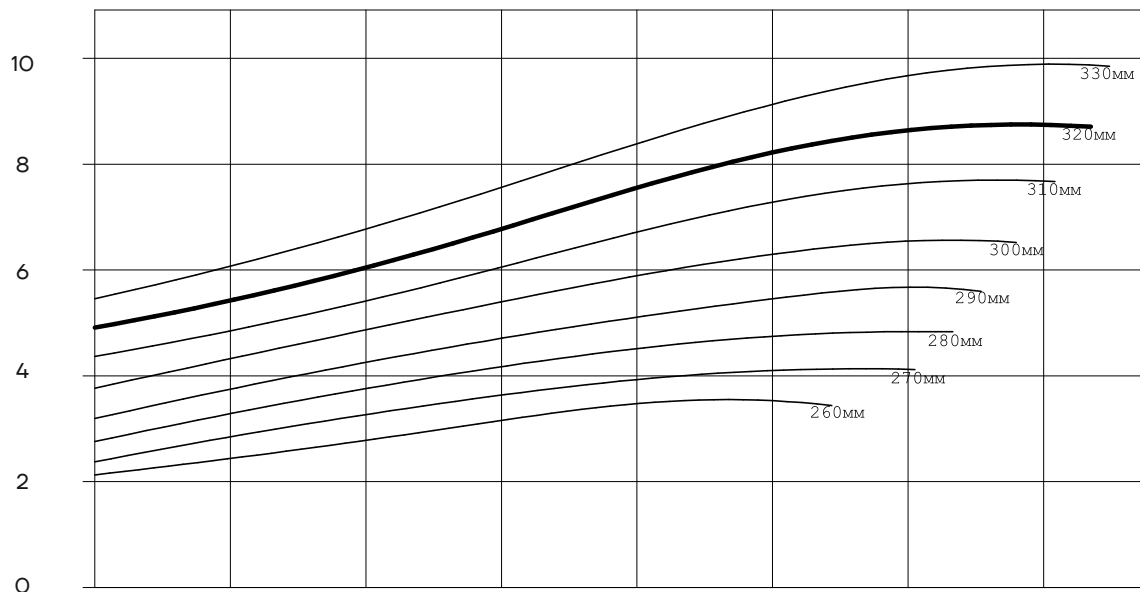

NPSH [м]

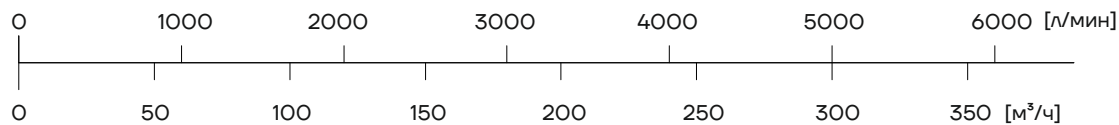
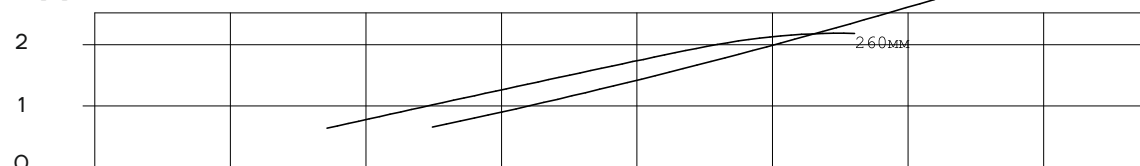

HSC150-400

Модель	Скорость вращения, об/мин	Количество лопастей	D2 min, мм	D2 max, мм
HSC150-400	960	z=3	300	400

H [м]

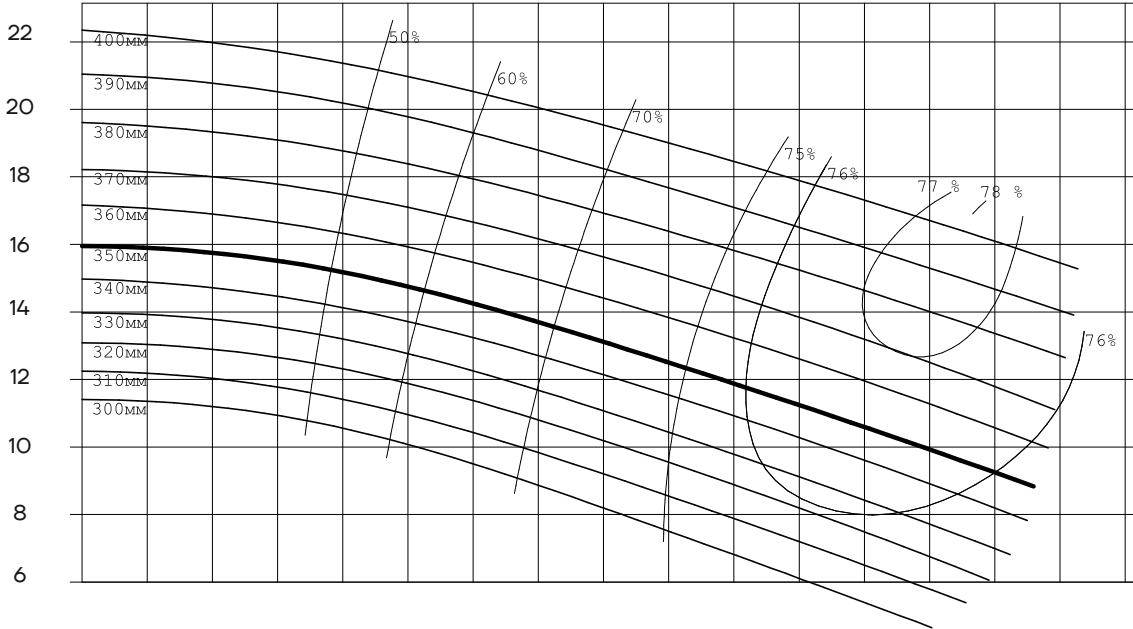

P [кВт] на валу насоса

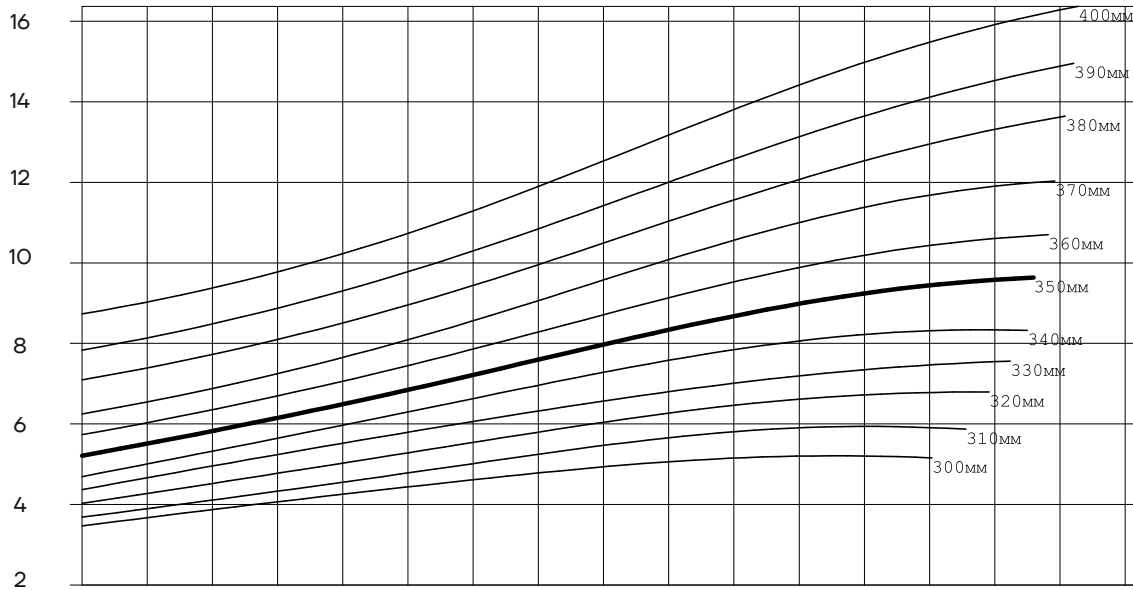

NPSH [м]

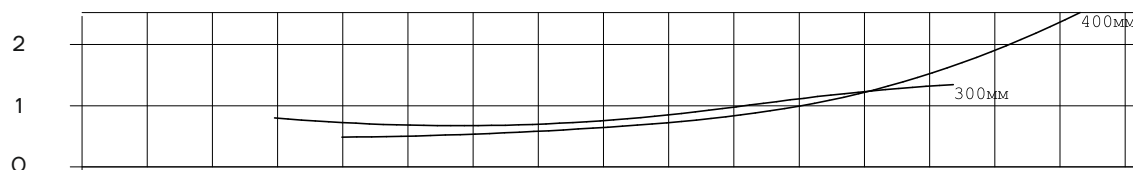

0 1000 2000 3000 4000 5000 [л/мин]

0 40 80 120 160 200 240 280 320 [м³/ч]

HSC150-400

Модель	Скорость вращения, об/мин	Количество лопастей	D2 min, мм	D2 max, мм
HSC150-400	960	z=6	320	400

H [м]

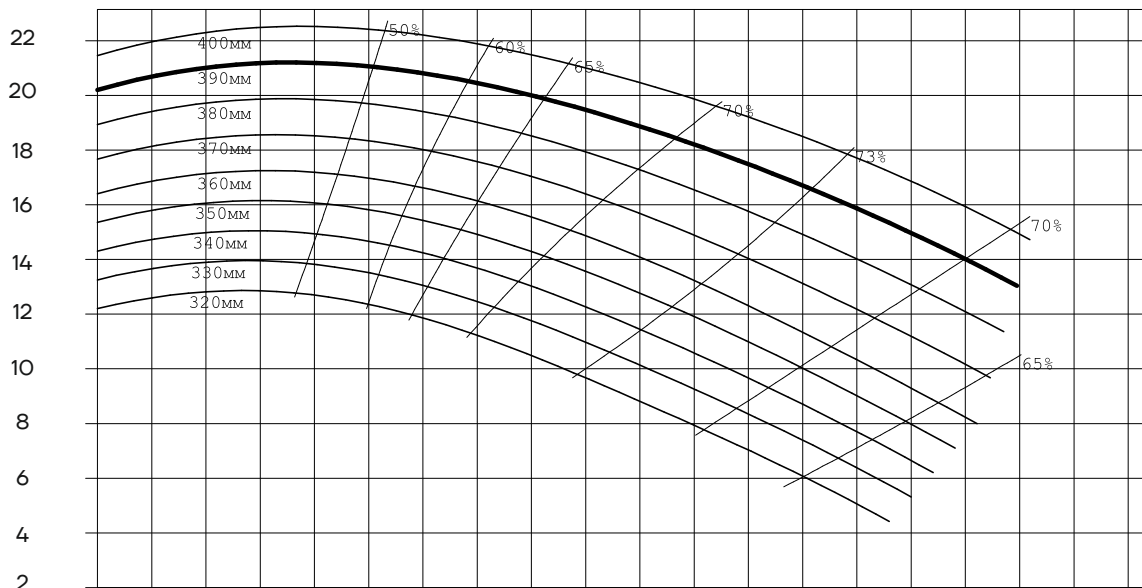

P [кВт]

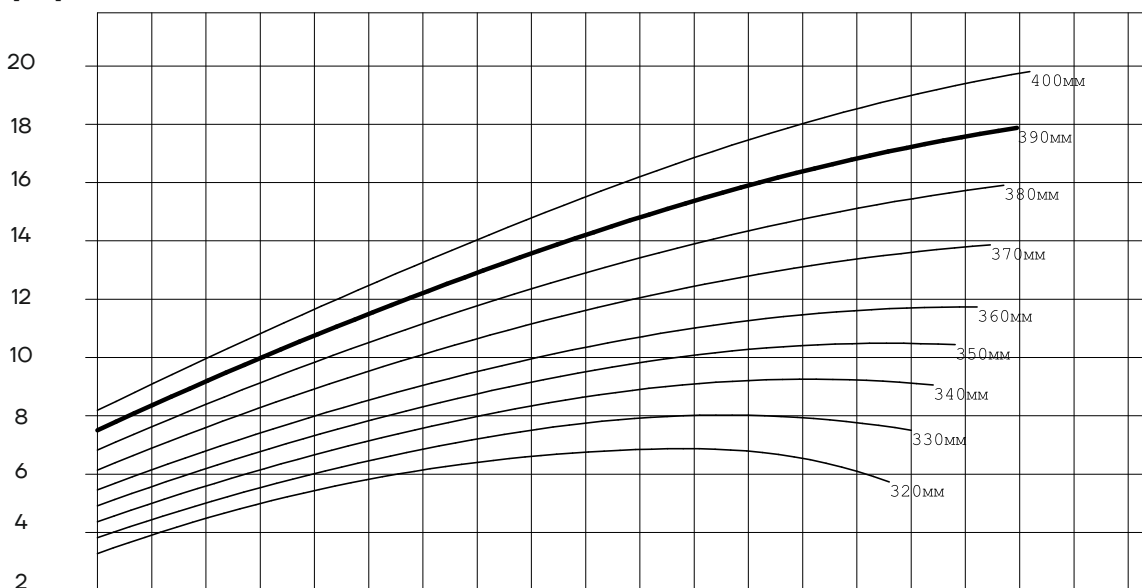

NPSH [м]

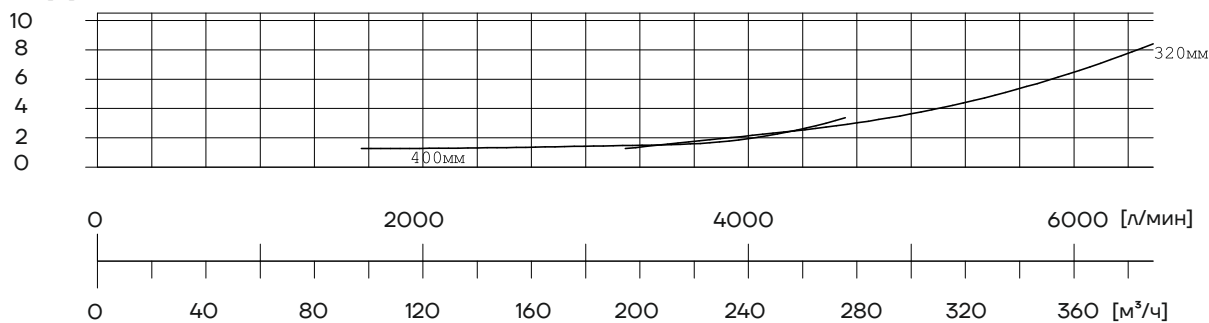

HSC150-470

Модель	Скорость вращения, об/мин	Количество лопастей	D2 min, мм	D2 max, мм
HSC150-470	960	z=3	350	470

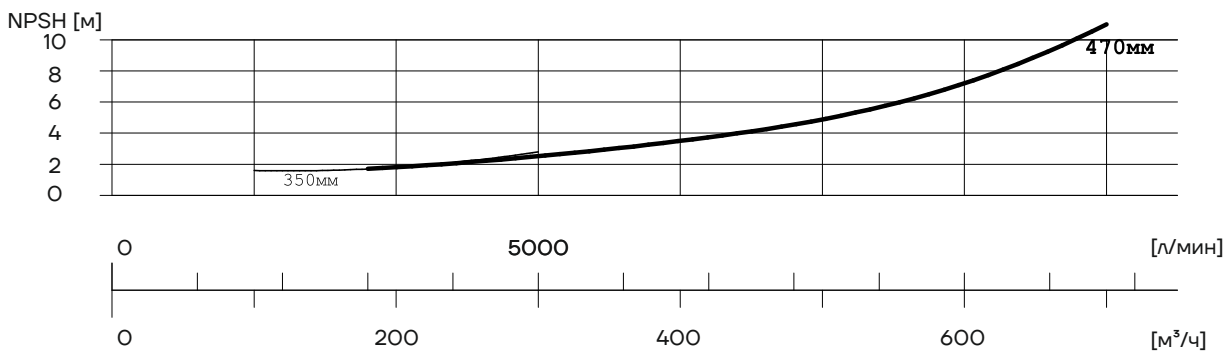
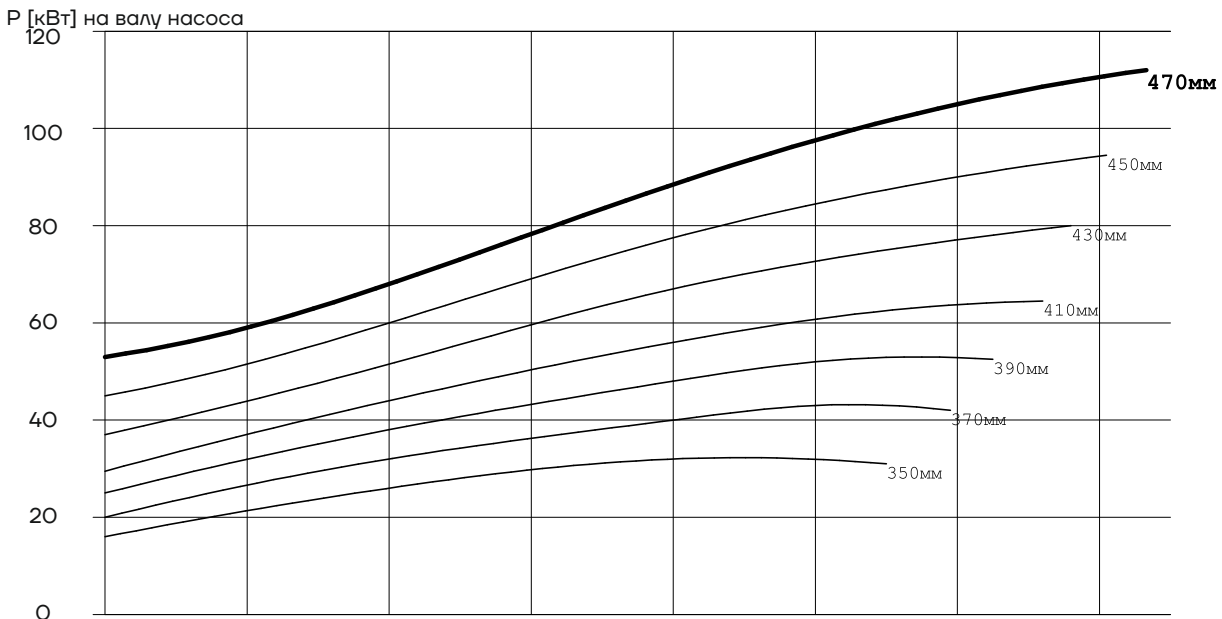
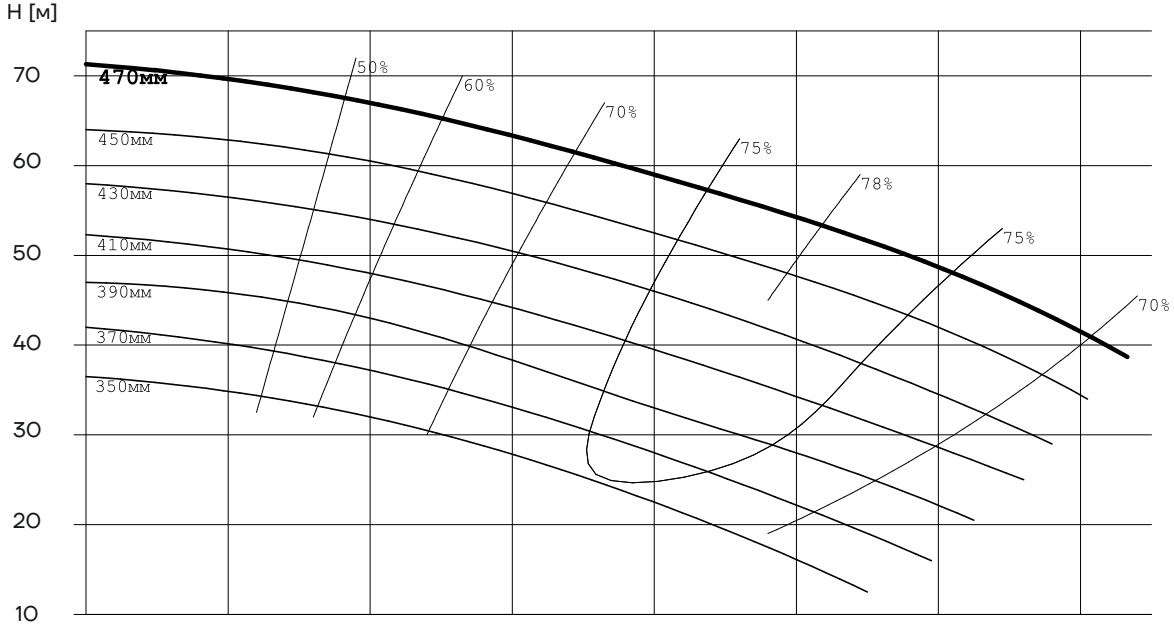

HSC150-470

Модель	Скорость вращения, об/мин	Количество лопастей	D2 min, мм	D2 max, мм
HSC150-470	960	z=6	350	470

H [м]

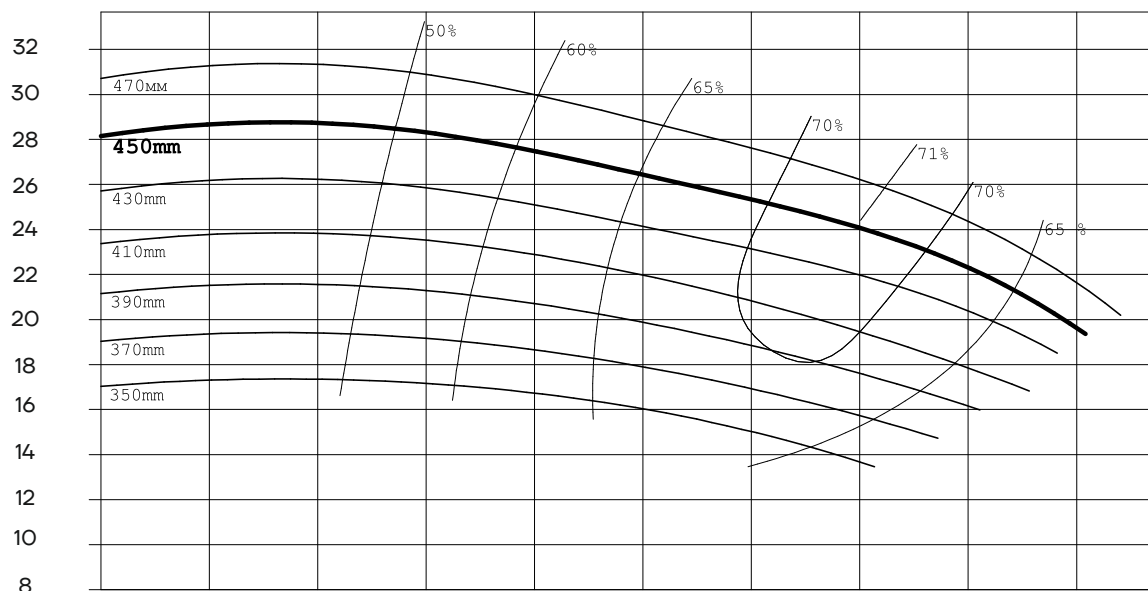

P [кВт]

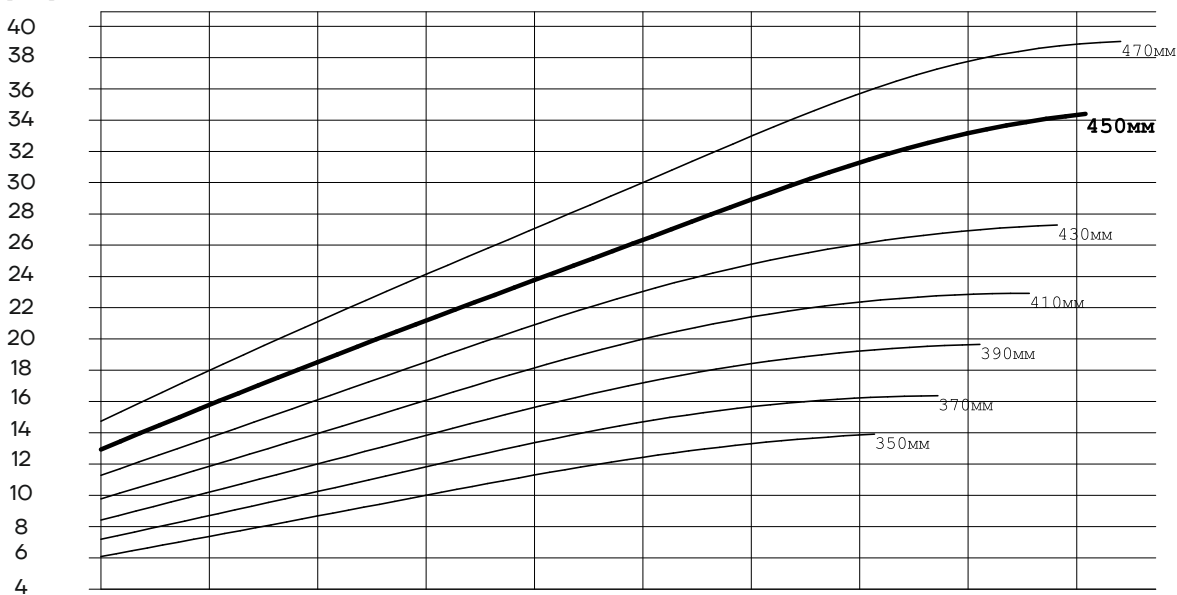

NPSH [м]

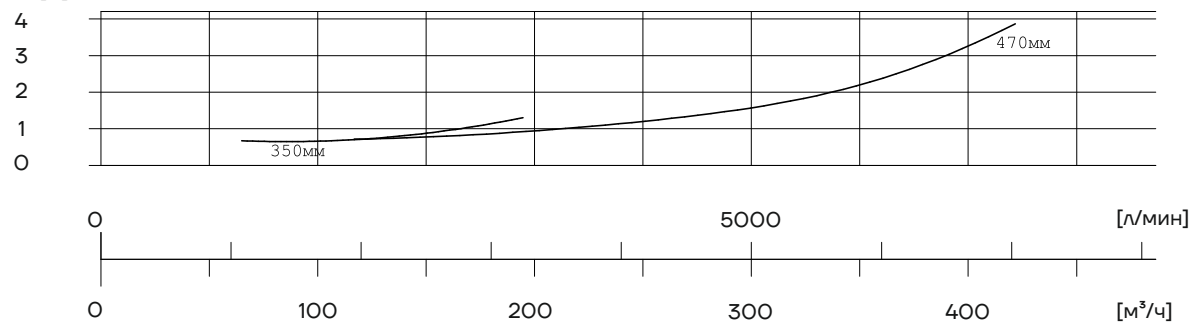

HSC200-380

Модель	Скорость вращения, об/мин	Количество лопастей	D2 min, мм	D2 max, мм
HSC150-470	960	z=3	240	380

H [м]

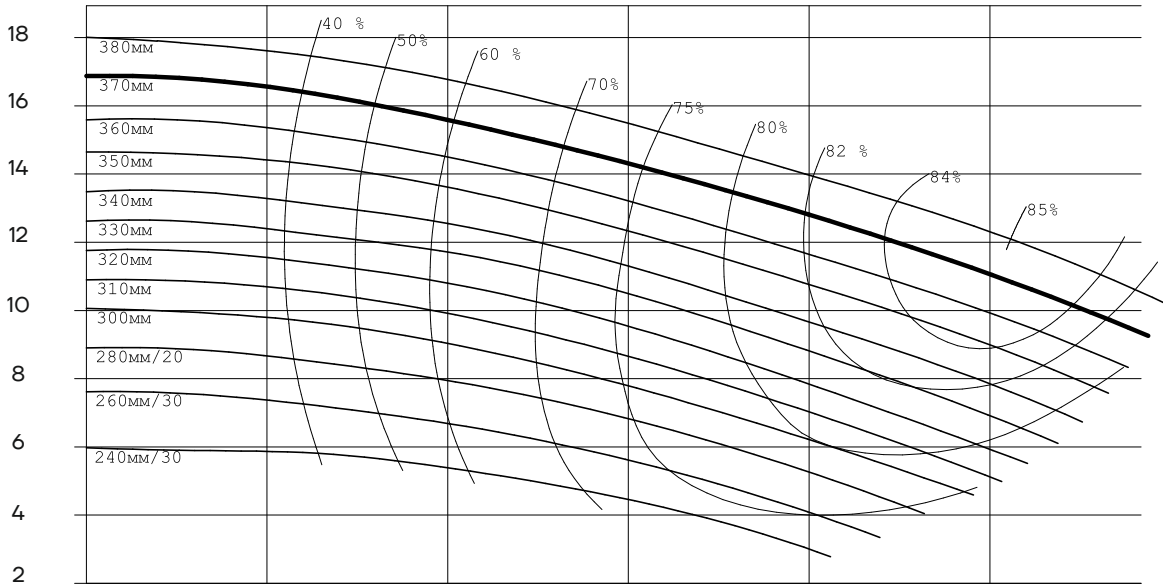

P [кВт] на валу насоса

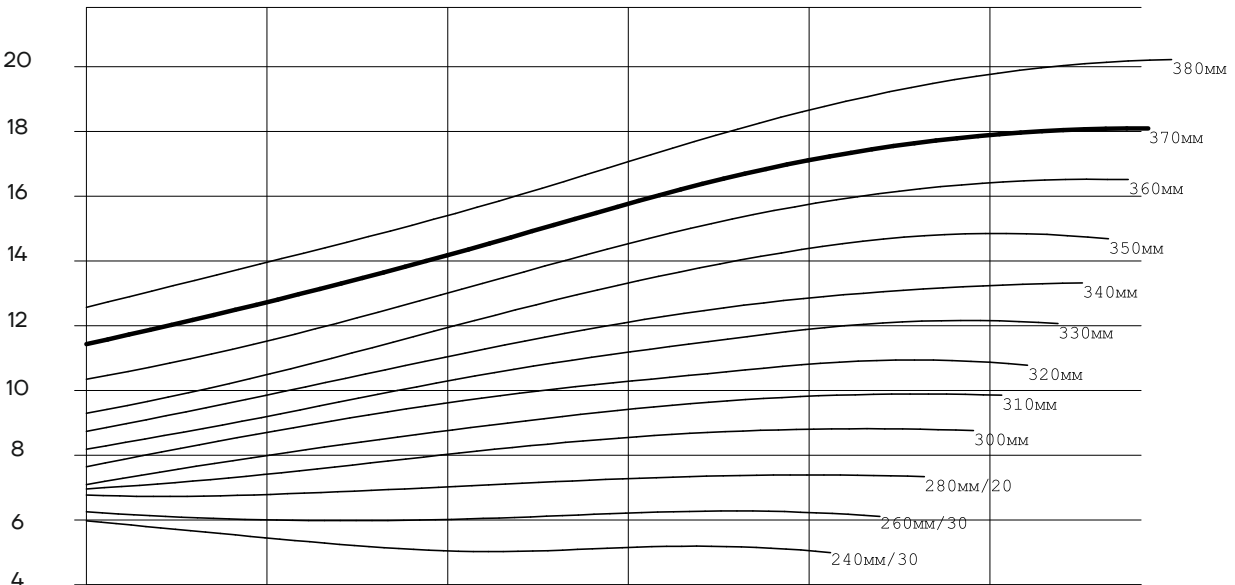

NPSH [м]

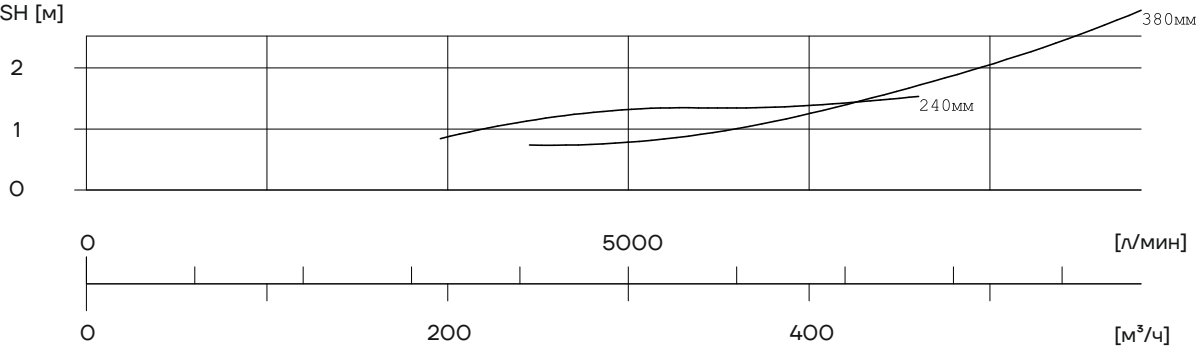

HSC200-470

Модель	Скорость вращения, об/мин	Количество лопастей	D2 min, мм	D2 max, мм
HSC200-470	960	z=3	350	470

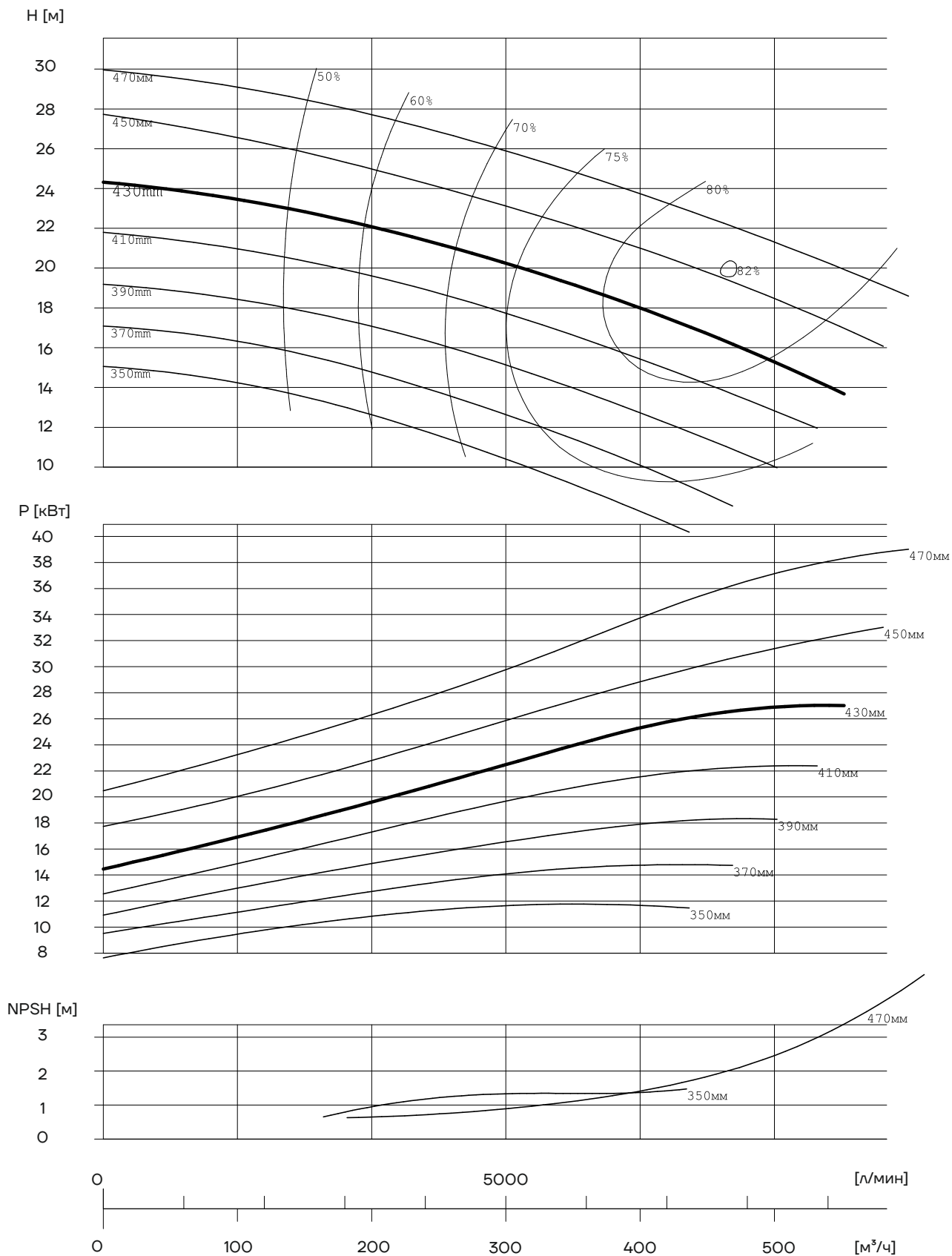

HSC250-430

Модель	Скорость вращения, об/мин	Количество лопастей	D2 min, мм	D2 max, мм
HSC250-430	960	z=3	320	430

H [м]

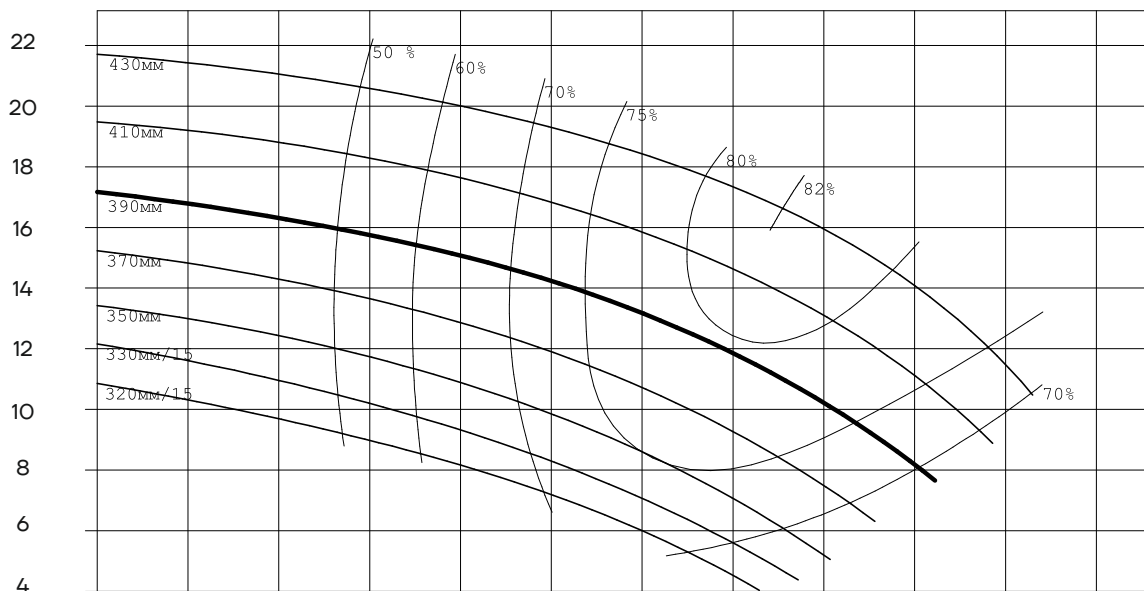

P [кВт] на валу насоса

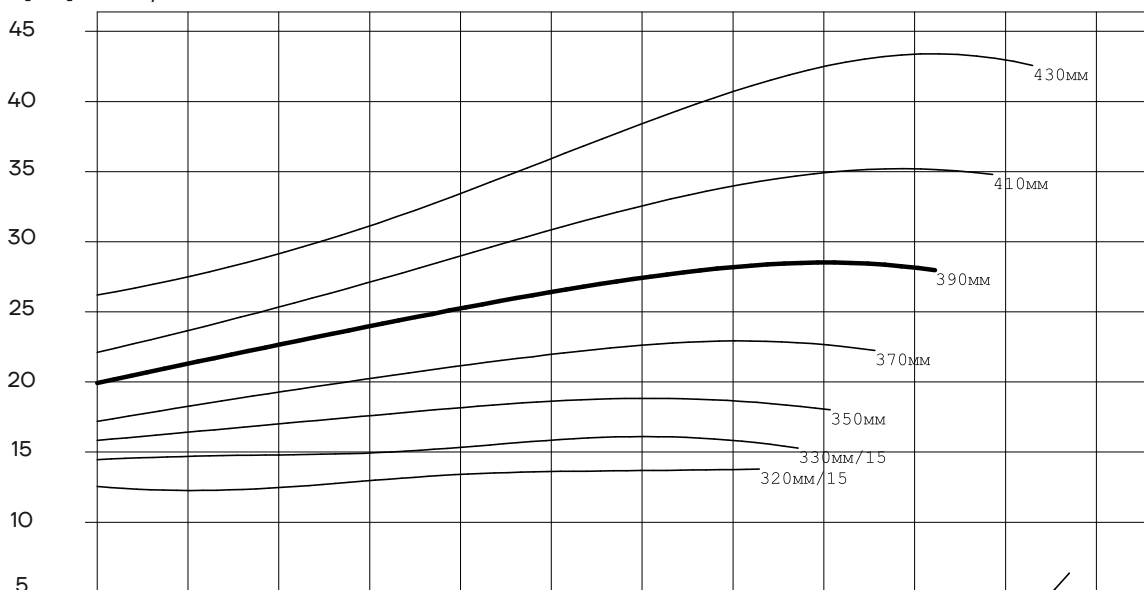

NPSH [м]

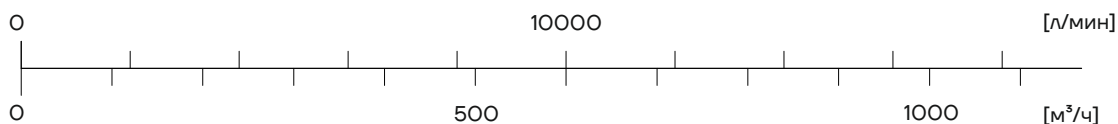
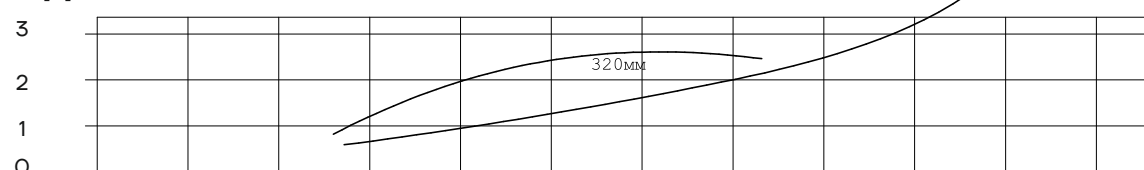

HSC350-470

Модель	Скорость вращения, об/мин	Количество лопастей	D2 min, мм	D2 max, мм
HSC350-470	960	z=3	330	470

H [м]

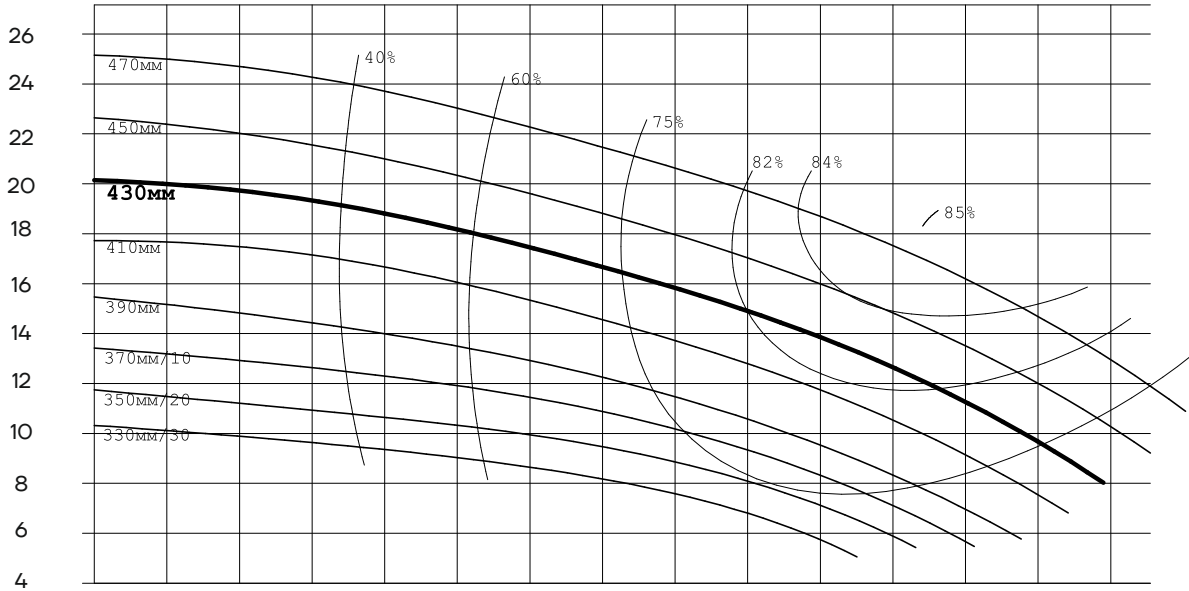

P [кВт]

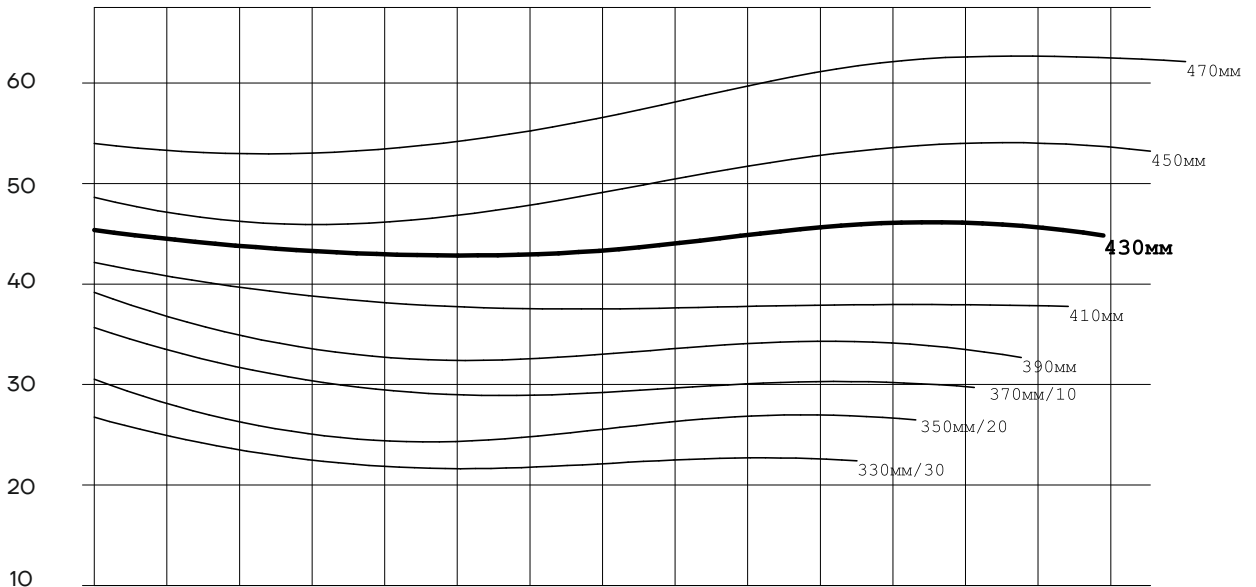

NPSH [м]



HSC500-600

Модель	Скорость вращения, об/мин	Количество лопастей	D2 min, мм	D2 max, мм
HSC500-600	960	z=3	420-30	600

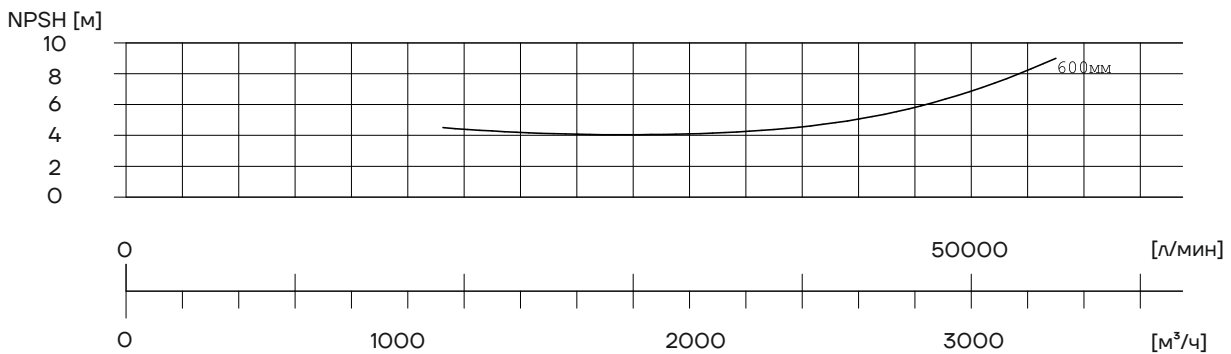
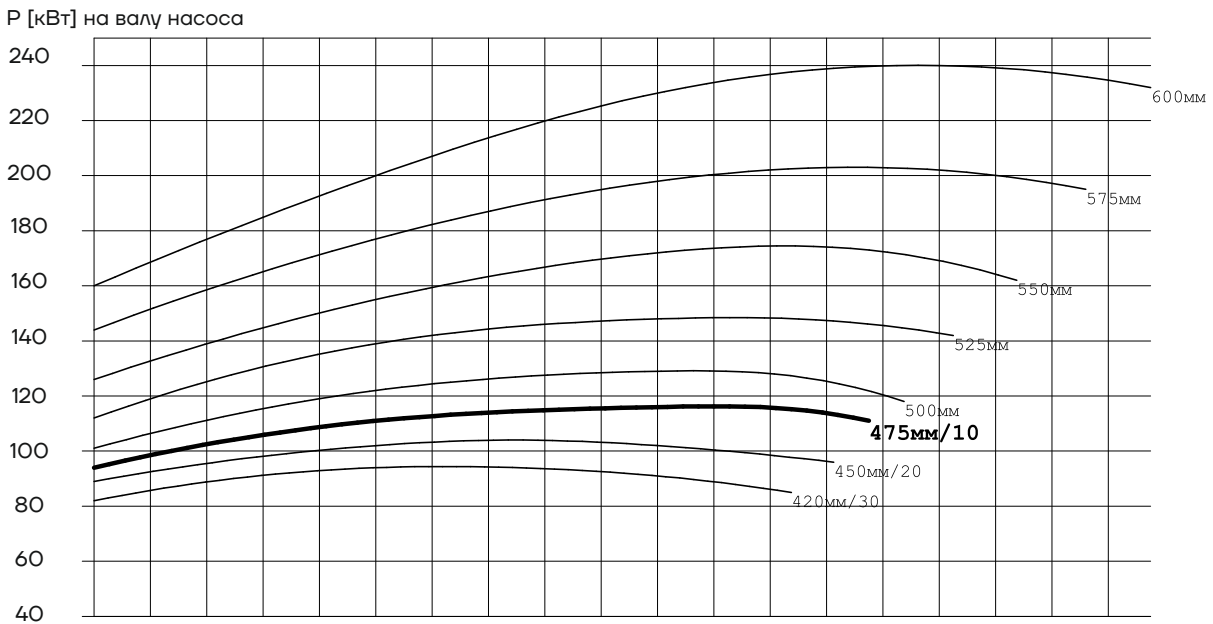
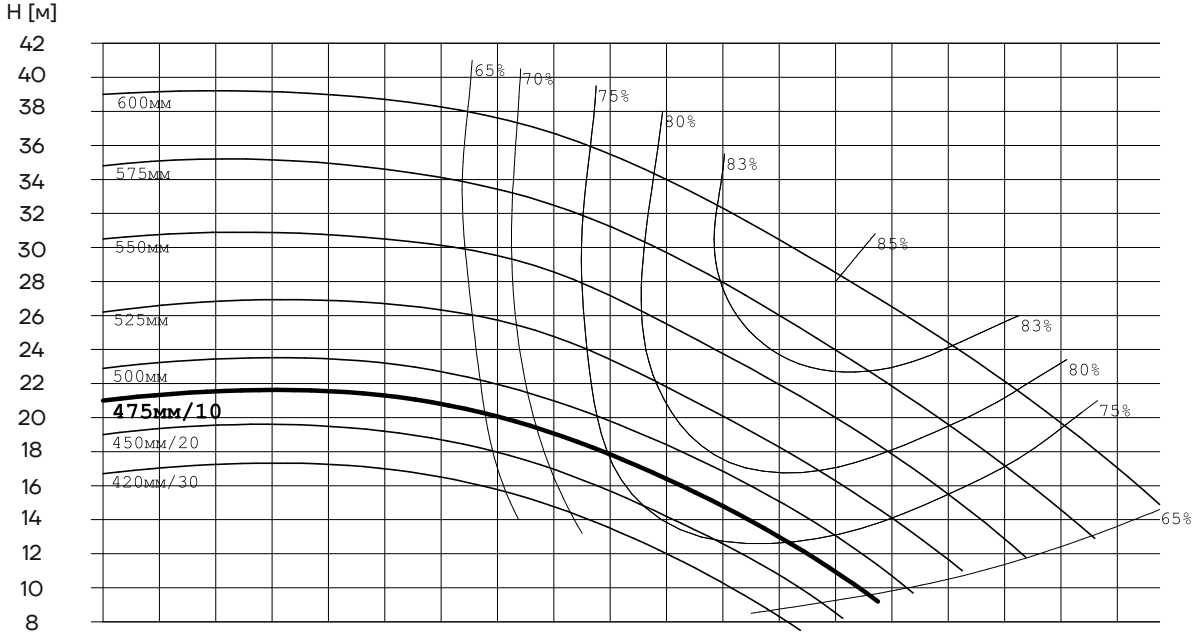

HSC500-600

Модель	Скорость вращения, об/мин	Количество лопастей	D2 min, мм	D2 max, мм
HSC500-600	960	z=6	500	600

H [м]

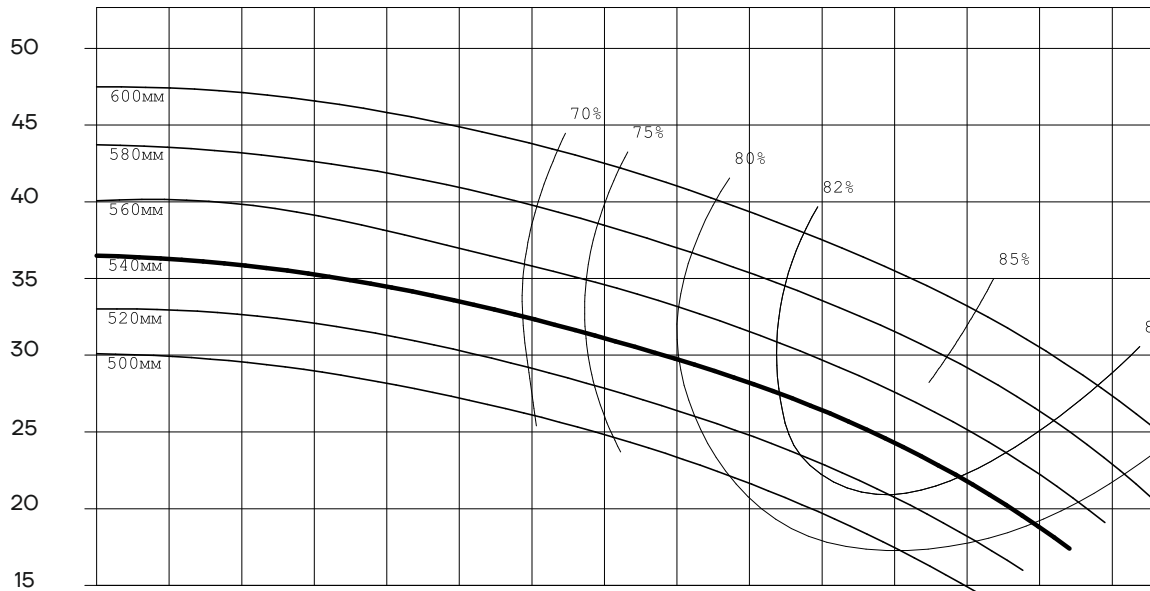

P [кВт]

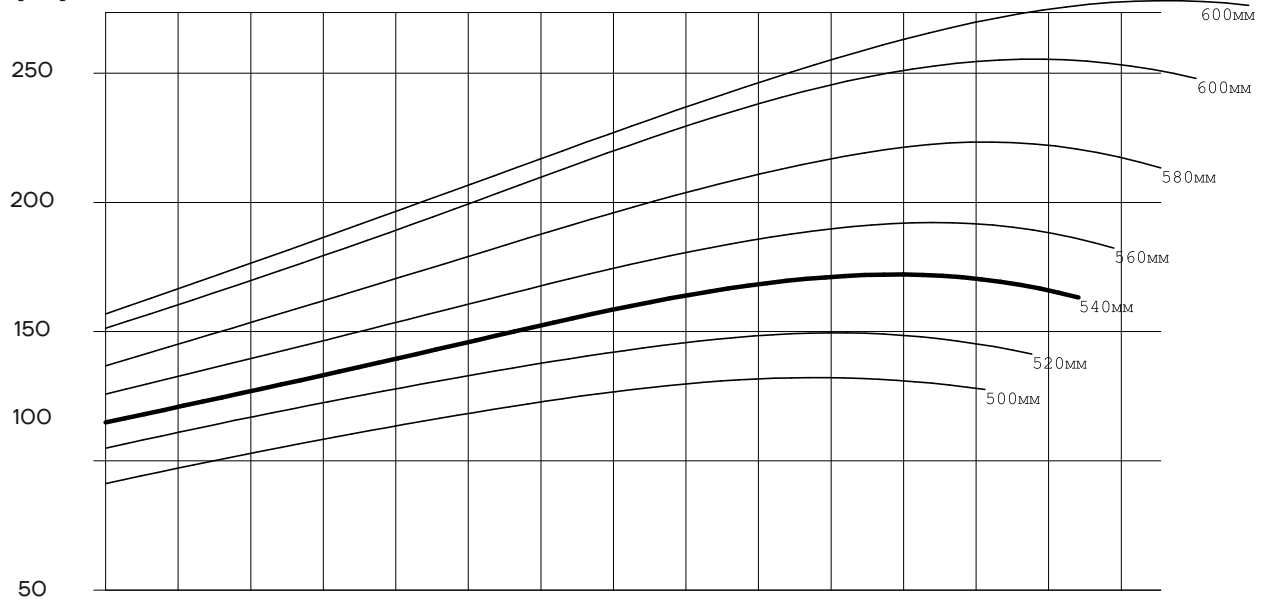

NPSH [м]

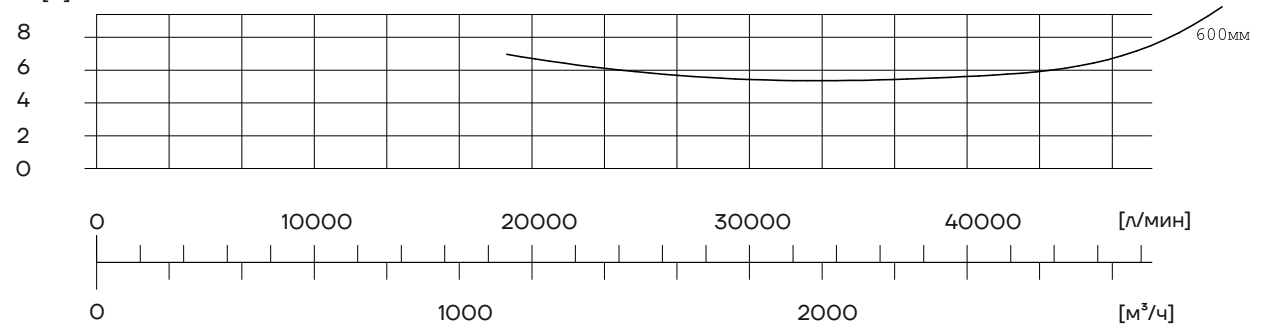

HSC500-600

Модель	Скорость вращения, об/мин	Количество лопастей	D2 min, мм	D2 max, мм
HSC500-600	750	z=3	420-30	600

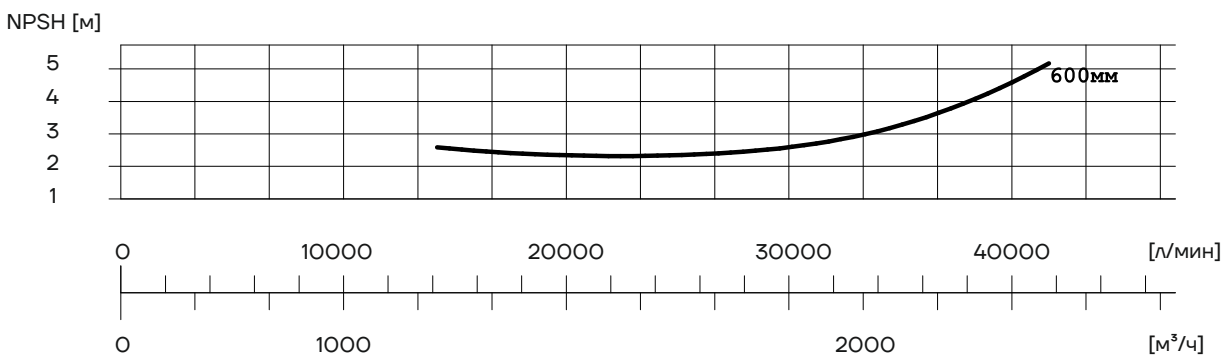
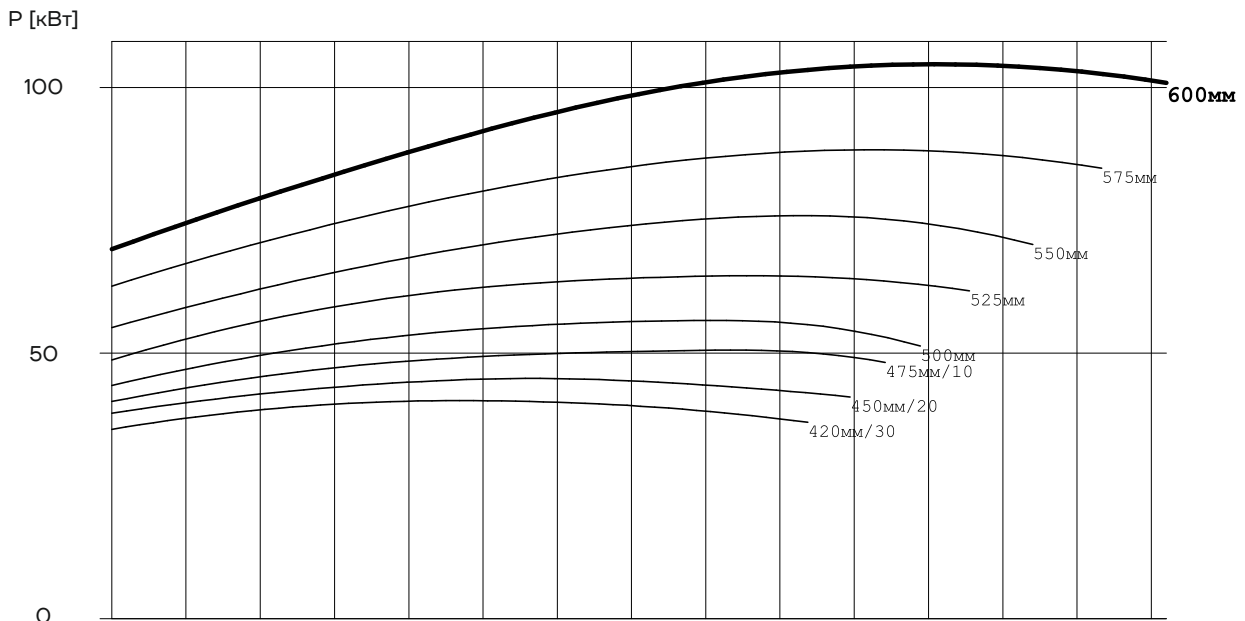
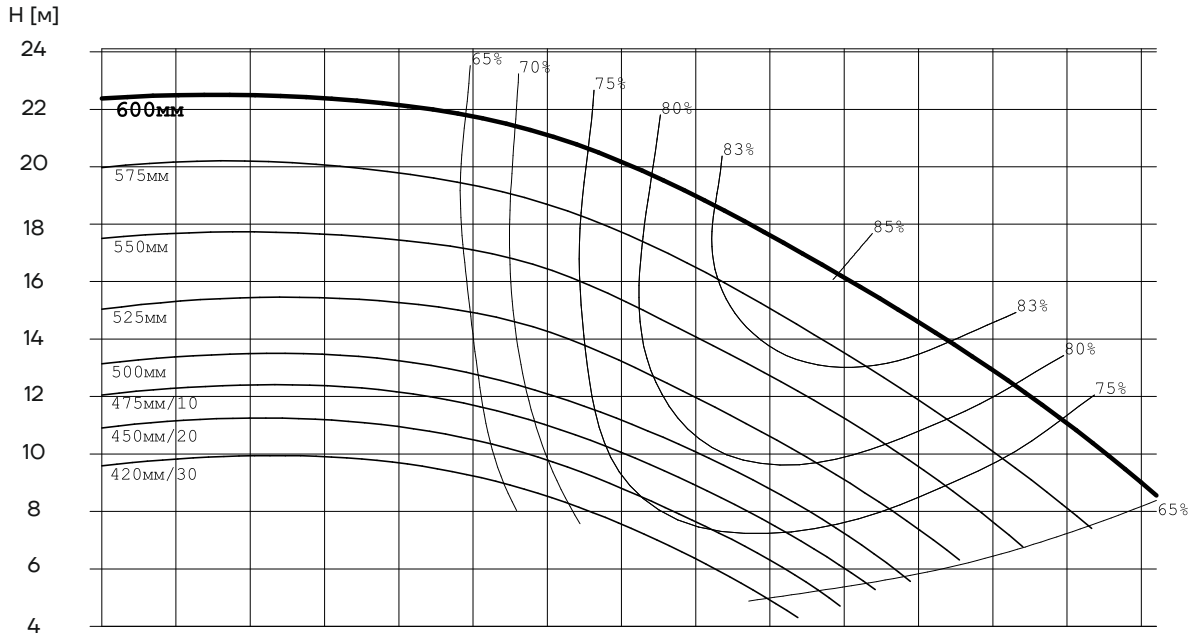

Габаритно-присоединительные размеры насосов серий HSC

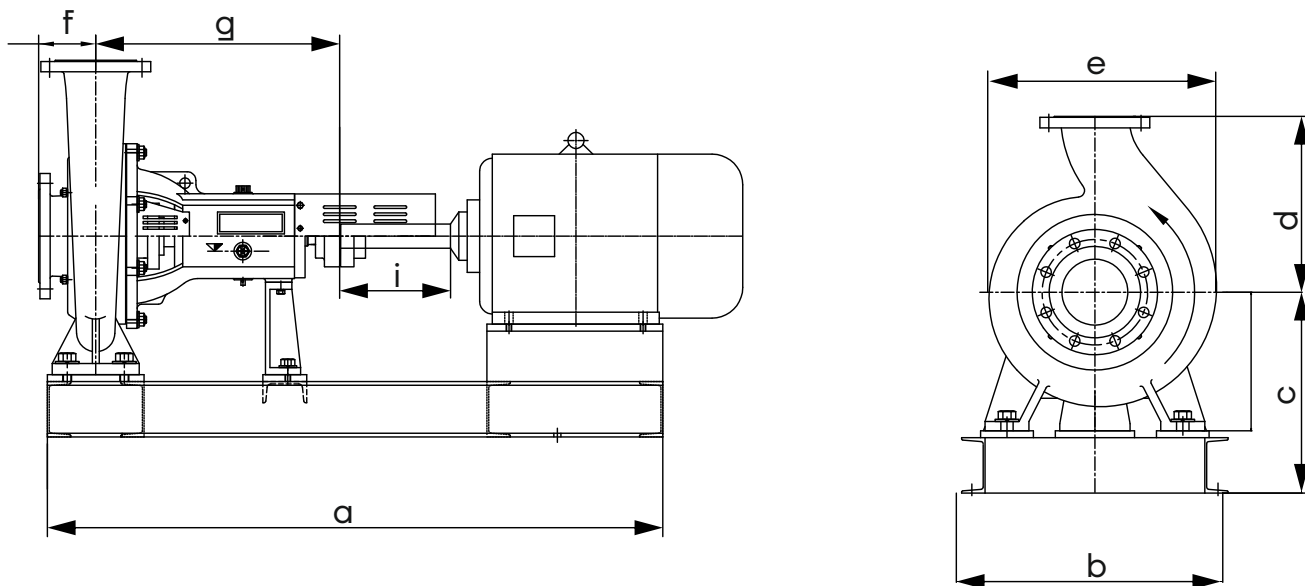

Модель	a	b	c	d	e	f	g	h	i*	Вес, кг
80-265	1225	450	355	300	412	130	480	28	100	196
100-265	1225	450	355	300	435	130	480	28	100	207
125-265	1225	450	355	300	455	130	480	28	100	218
100-350	1500	550	450	400	511	130	555	38	140	298
125-350	1500	550	450	400	540	130	555	38	140	310
150-330	1500	550	450	400	570	130	555	38	140	317
125-400	1680	600	490	480	574	150	590	42	140	406
150-400	1680	600	490	480	625	150	590	42	140	460
200-380	1680	600	490	480	680	150	590	42	140	437
150-470	2170	770	570	550	681	160	720	55	180	526
200-470	2170	770	570	550	740	160	720	55	180	548
250-430	2170	770	570	550	800	160	720	55	180	612
350-470	2595	870	680	700	950	180	1055	80	180	1160
500-600	2895	1100	830	895	1195	340	1072	80	250	1880

* Данный размер указан для муфты с проставком (поставляется по специальному запросу).

Размеры входного и выходного фланца

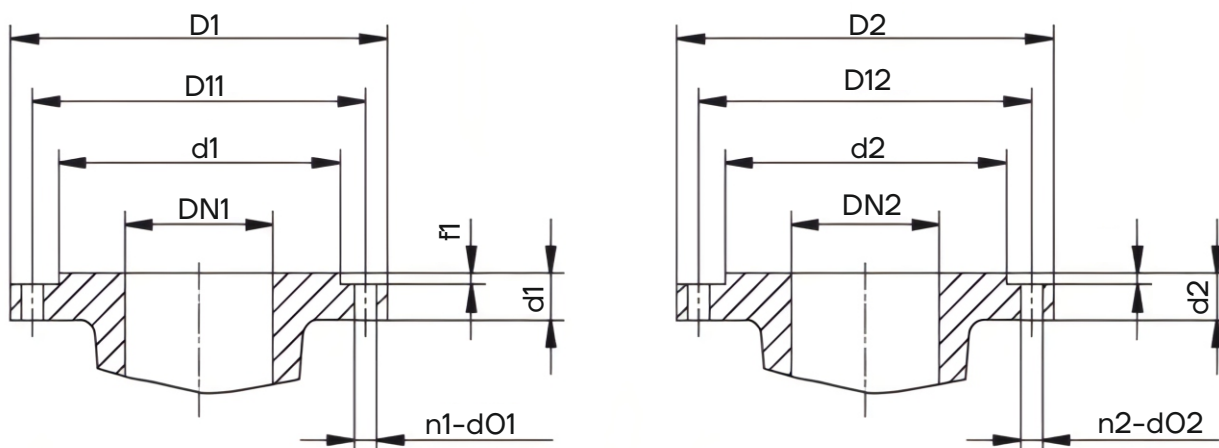

Модель	Размеры входного фланца, мм						Размеры выходного фланца, мм							
	DN ₂	D ₁	D ₁₁	d ₁	b ₁	f ₁	n ₁ -d ₀₁	DN ₂	D ₂	D ₁₂	d ₂	b ₂	f ₂	n ₁ -d ₀₁
80-265	100	220	180	156	22	2	8-Ø18	80	200	160	132	20	2	8-Ø18
100-265	125	250	210	184	22		8-Ø18	100	220	180	156	22		8-Ø18
125-265	150	285	240	211	24		8-Ø22	125	250	210	184	22		8-Ø18
100-350	125	250	210	184	22		8-Ø18	100	220	180	156	22		8-Ø18
125-350	150	285	240	211	24		8-Ø22	125	250	210	184	22		8-Ø18
150-330	200	340	295	266	24		8-Ø22	150	285	240	211	24		8-Ø22
125-400	150	285	240	211	24		8-Ø22	125	250	210	184	22		8-Ø18
150-400	200	340	295	266	24		8-Ø22	150	285	240	211	24		8-Ø22
200-380	250	395	350	319	26		12-Ø22	200	340	295	266	24		8-Ø22
150-470	200	340	295	266	24		8-Ø22	150	285	240	211	24		8-Ø22
200-470	250	395	350	319	26		12-Ø22	200	340	295	266	24		8-Ø22
250-430	300	445	400	370	26		12-Ø22	250	395	350	319	26		12-Ø22
350-470	350	505	460	429	26		16-Ø22	350	505	460	429	26		16-Ø22
500-600	500	670	620	582	28		20-Ø26	500	670	620	582	28		20-Ø26

Общий вид установки агрегата

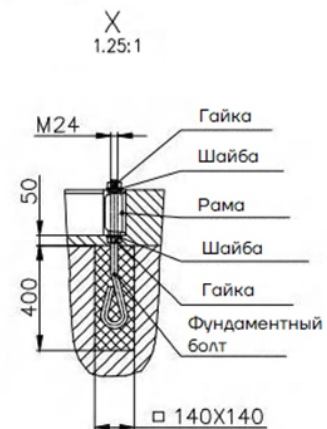
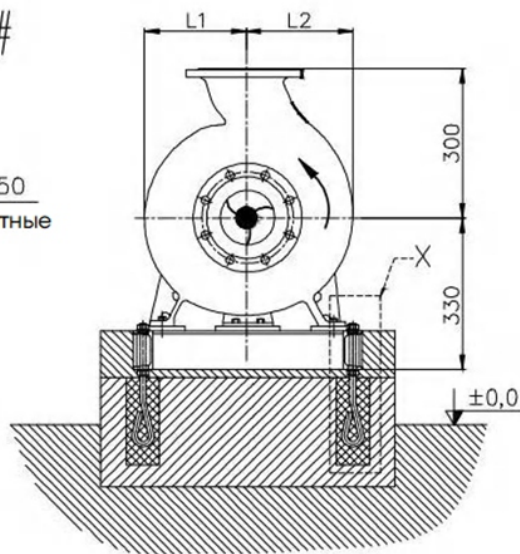
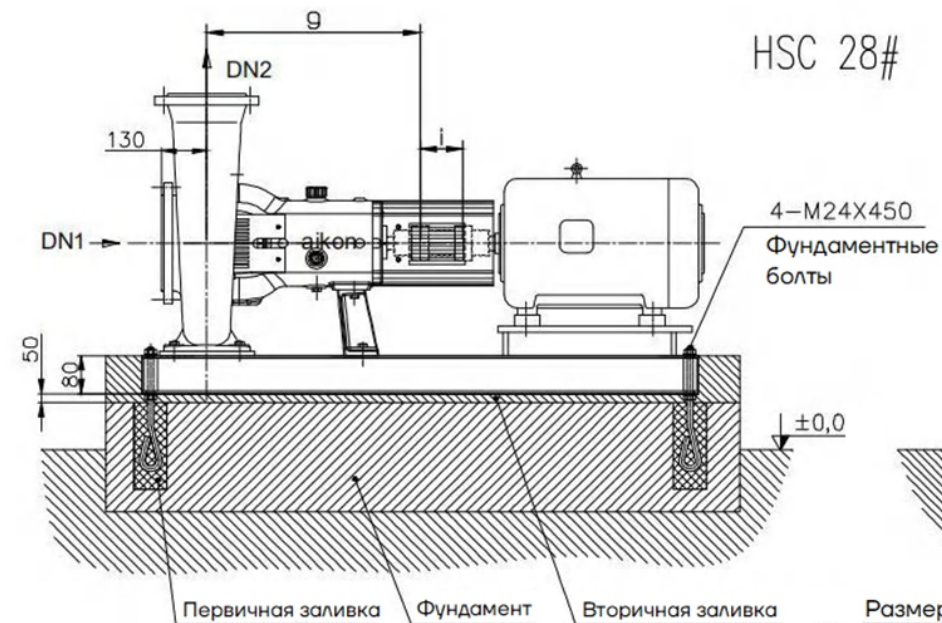

Для двигателей:

- 3000об/мин: 11кВт, 15кВт, 18.5кВт, 22кВт, 30кВт, 37кВт.
- 1500об/мин: 4кВт, 5.5кВт, 7.5кВт, 11кВт, 15кВт.
- 1000об/мин: 2.2кВт, 3кВт, 4кВт, 4.5кВт, 7.5кВт.
- 750 об/мин : 1.5кВт, 2.2кВт, 3кВт.

Размеры

НАСОС	ВСАСЫВ.ПАТРУБОК DN1	НАПОРНЫЙ ПАТРУБОК DN2	L1	L2	9	i
80-265	DN100 PN10/16	DN80 PN10/16	187	225	480	100
100-265	DN125 PN10/16	DN100 PN10/16	195	240	480	100
125-265	DN150 PN10/16	DN125 PN10/16	205	250	480	100

Э/двигатель		80M	90S	90L	100L	112M	132S	132M	160M
L= mm	2р	305	360	390	435	470	510	560	670
	≥4р	305	360	390	435	470	510	560	670
Э/двигатель		160L	180M	180L	200L	225S	225M	250M	280S
L= mm	2р	700	740	790	790	-	825	915	985
	≥4р	700	740	790	790	830	855	915	985
Э/двигатель		280M	315S	315M	315L	355M	355L	355	
L= mm	2р	1035	1180	1210	1210	1500	1500	1870	
	≥4р	1035	1290	1320	1320	1530	1530	1920	

Общий вид установки агрегата

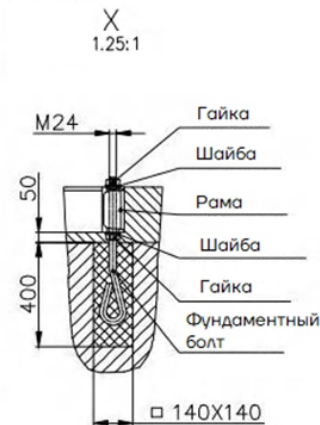
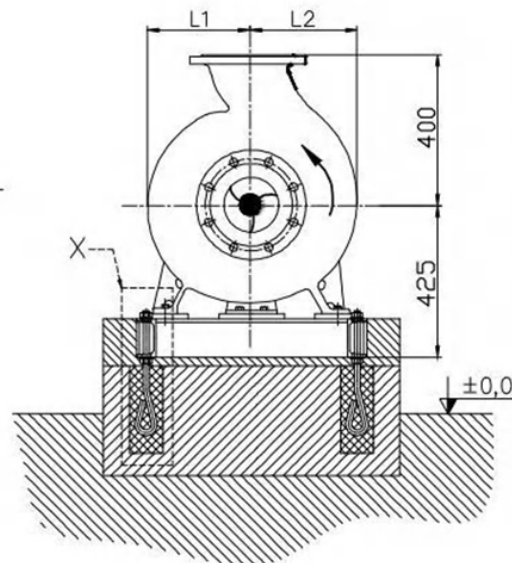
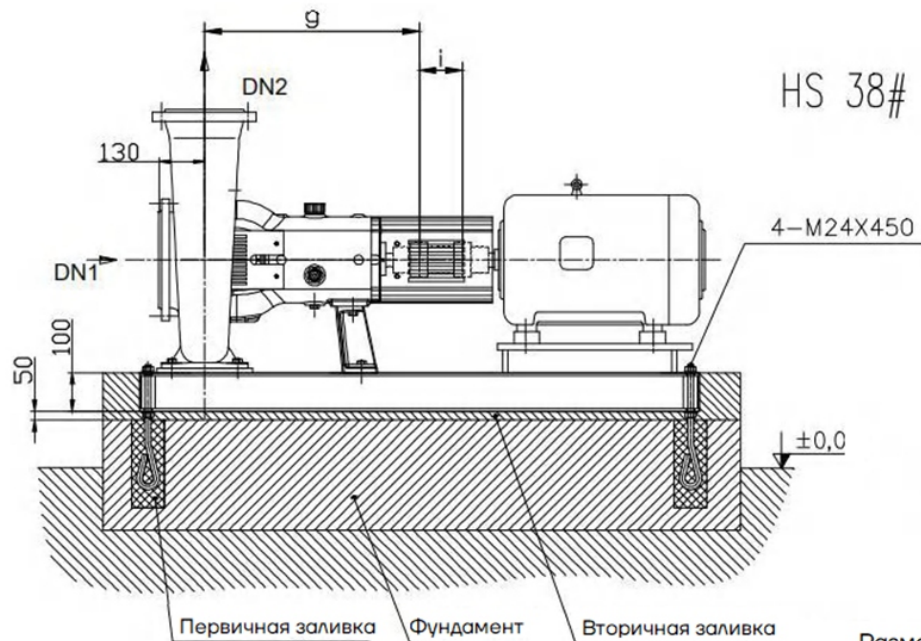

Размеры

НАСОС	ВСАСЫВ.ПАТРУБОК DN1	НАПОРНЫЙ ПАТРУБОК DN2	L1	L2	g	i
100-350	DN125 PN10/16	DN100 PN10/16	232	279	555	140
125-350	DN150 PN10/16	DN125 PN10/16	250	290	555	140
150-330	DN200 PN10	DN150 PN10/16	255	315	555	140

Э/двигатель	80M	90S	90L	100L	112M	132S	132M	160M	
L= mm	2p	305	360	390	435	470	510	560	670
	≥4p	305	360	390	435	470	510	560	670
Э/двигатель	160L	180M	180L	200L	225S	225M	250M	280S	
L= mm	2p	700	740	790	790	-	825	915	985
	≥4p	700	740	790	790	830	855	915	985
Э/двигатель	280M	315S	315M	315L	355M	355L	355		
L= mm	2p	1035	1180	1210	1210	1500	1500	1870	
	≥4p	1035	1290	1320	1320	1530	1530	1920	

Для э/двигателей:

- 3000 об/мин: 30кВт, 37кВт, 45кВт, 55кВт, 75кВт, 90кВт.
- 1500 об/мин: 5.5кВт, 7.5кВт, 11кВт, 15кВт, 18.5кВт, 22кВт, 30кВт, 37кВт, 45кВт.
- 750 об/мин: 2.2кВт, 3кВт, 4кВт, 5.5кВт, 7.5кВт, 11кВт.

Общий вид установки агрегата

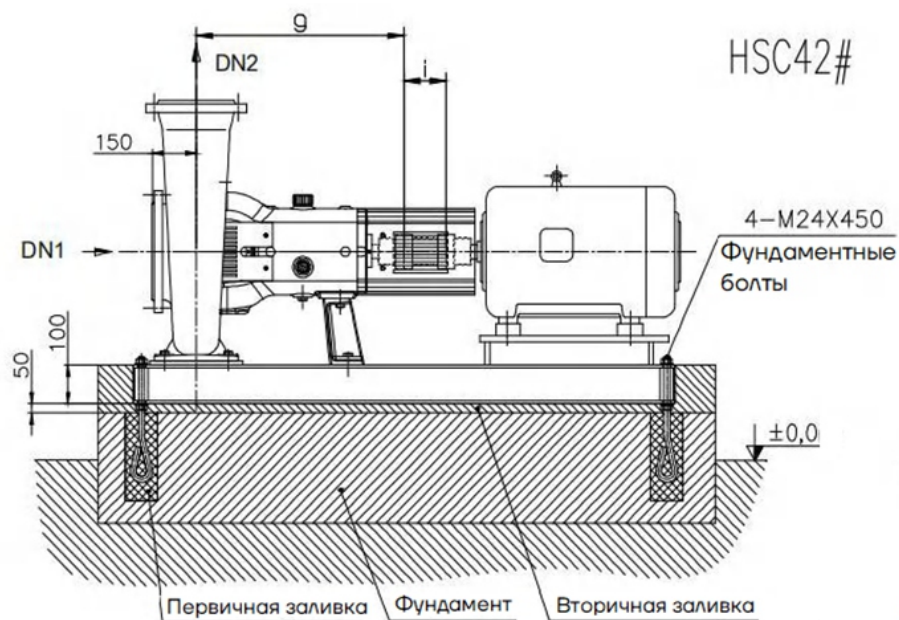

Для э/двигателей:

- 1500 об/мин: 11кВт, 15кВт, 18.5кВт, 22кВт, 30кВт, 37кВт, 45кВт, 55кВт, 75кВт, 90кВт.
- 1000 об/мин: 7.5кВт, 11кВт, 15кВт, 18.5кВт, 22кВт, 30кВт, 37кВт.
- 750 об/мин: 4кВт, 5.5кВт, 7.5кВт, 11кВт, 15кВт, 18.5кВт, 22кВт.

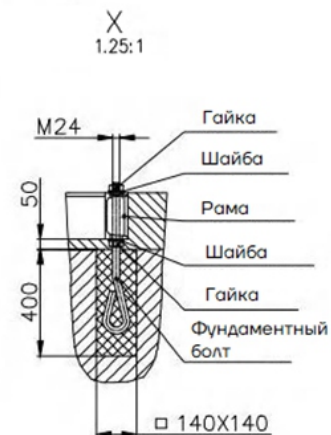
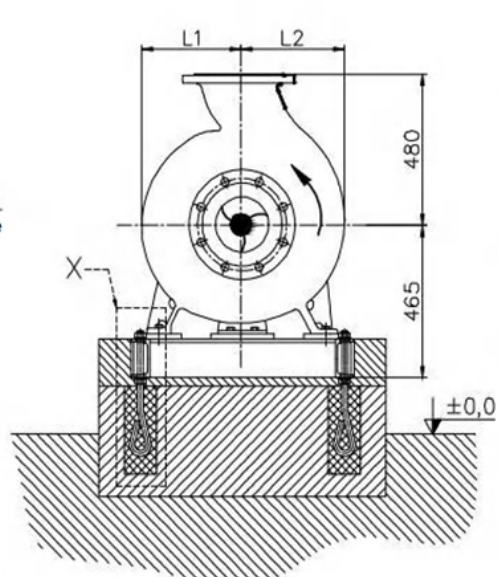

Размеры

НАСОС	ВСАСЫВ.ПАТРУБОК DN1	НАПОРНЫЙ ПАТРУБОК DN2	L1	L2	g	i
125-400	DN150 PN10/16	DN125 PN10/16	268	306	590	140
150-400	DN200 PN10	DN150 PN10/16	290	335	590	140
200-380	DN250 PN10	DN200 PN10	305	375	590	140

Э/двигатель	80M	90S	90L	100L	112M	132S	132M	160M
L= mm	2р	305	360	390	435	470	510	560
	≥4р	305	360	390	435	470	510	560
Э/двигатель	160L	180M	180L	200L	225S	225M	250M	280S
	L= mm	2р	700	740	790	790	-	825
≥4р		700	740	790	790	830	855	915
Э/двигатель	280M	315S	315M	315L	355M	355L	355	
L= mm	2р	1035	1180	1210	1210	1500	1500	1870
	≥4р	1035	1290	1320	1320	1530	1530	1920

Общий вид установки агрегата

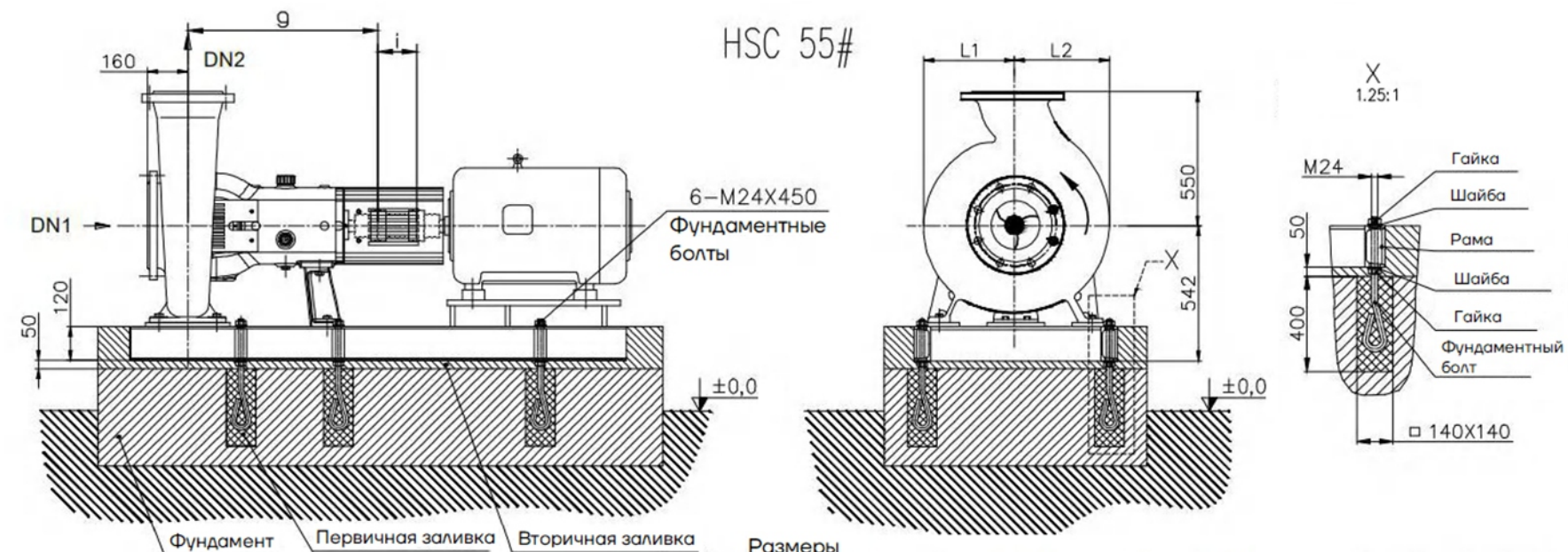

HSC 55#

Размеры

НАСОС	ВСАСЫВ.ПАТРУБОК DN1	НАПОРНЫЙ ПАТРУБОК DN2	L1	L2	9	i
150-470	DN200 PN10	DN150 PN10/16	316	365	720	180
200-470	DN250 PN10	DN200 PN10	340	400	720	180
250-430	DN300 PN10	DN250 PN10	350	450	720	180

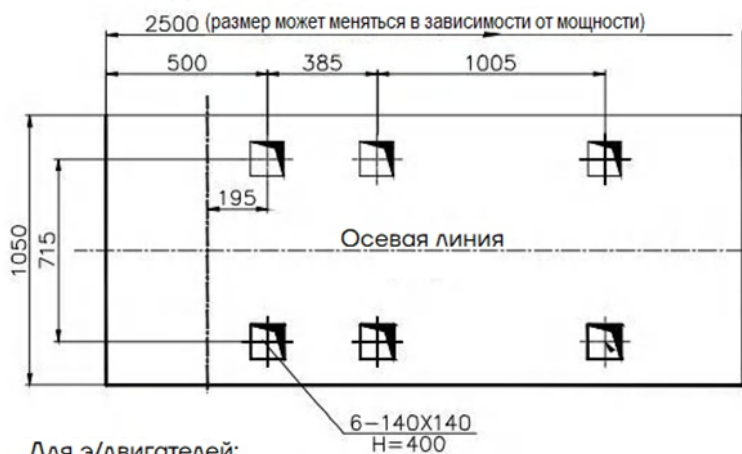

Для двигателей:

- 1500 об/мин: 75KW, 90KW, 110KW, 132KW, 160KW, 200KW, 250KW.
- 1000 об/мин: 45KW, 55KW, 75KW, 90KW, 110KW.
- 750 об/мин: 37KW, 45KW, 55KW.

Motor	80M	90S	90L	100L	112M	132S	132M	160M	
L= mm	2p	305	360	390	435	470	510	560	670
	≥4p	305	360	390	435	470	510	560	670
Motor	160L	180M	180L	200L	225S	225M	250M	280S	
L= mm	2p	700	740	790	790	-	825	915	985
	≥4p	700	740	790	790	830	855	915	985
Motor	280M	315S	315M	315L	355M	355L	355		
L= mm	2p	1035	1180	1210	1210	1500	1500	1870	
	≥4p	1035	1290	1320	1320	1530	1530	1920	

Общий вид установки агрегата

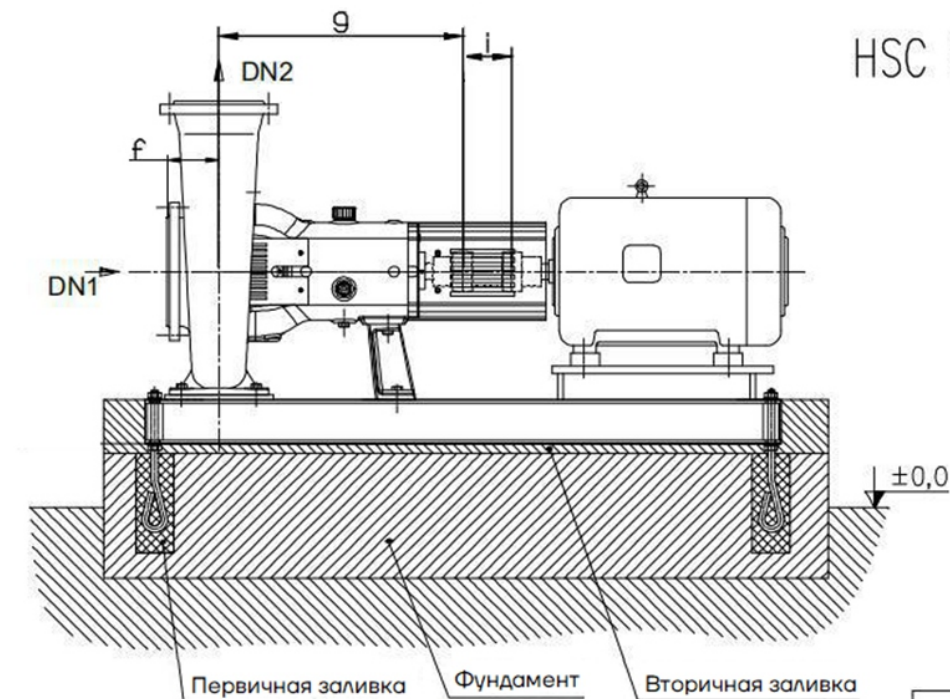

HSC 80#

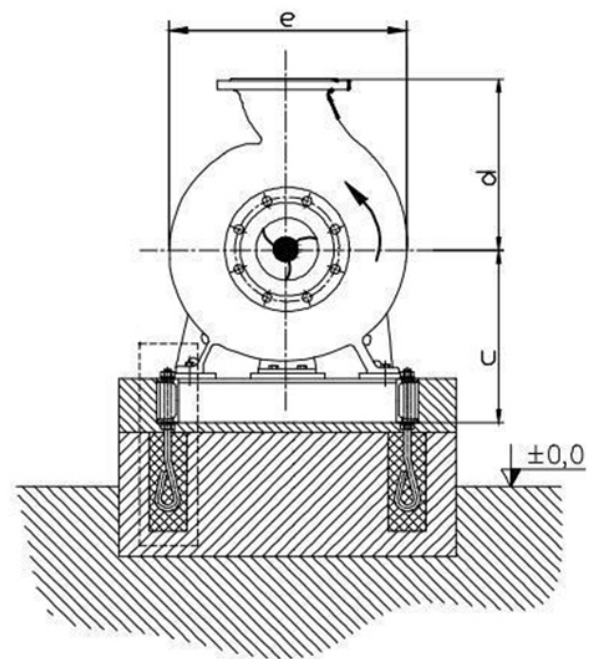

НАСОС	DN1/DN2	a	b	c	d	e	f	g	l
350-470	DN350 PN10/16	2595	870	680	700	950	180	1055	180
500-600	DN500 PN10/16	2895	1100	830	895	1195	340	1072	250

Э/двигатель	80M	90S	90L	100L	112M	132S	132M	160M	
L = mm	2р	305	360	390	435	470	510	560	670
	≥ 4р	305	360	390	435	470	510	560	670
Э/двигатель	160L	180M	180L	200L	225S	225M	250M	280S	
L = mm	2р	700	740	790	790	-	825	915	985
	≥ 4р	700	740	790	790	830	855	915	985
Э/двигатель	280M	315S	315M	315L	355M	355L	355		
L = mm	2р	1035	1180	1210	1210	1500	1500	1870	
	≥ 4р	1035	1290	1320	1320	1530	1530	1920	



ОФИЦИАЛЬНОЕ ПРЕДСТАВИТЕЛЬСТВО В РОССИИ

**АИКОН – НАСОСНОЕ ОБОРУДОВАНИЕ
ООО «СИЭНПИ РУС»**

Адрес: 125252, г. Москва, улица Авиаконструктора Микояна, д.12

Телефон: +7 (499) 703-35-23

Сайт: cnprussia.ru

E-mail: cnp@cnprussia.ru

ПРЕДСТАВИТЕЛЬСТВА В СТРАНАХ СНГ

Республика Казахстан

+7 777 830-55-03

anet_m@cnprussia.ru

Республика Беларусь

+7 910 458 75 66

gavrilin@cnprussia.ru

№ ВЕРСИИ 250526

Информация носит ознакомительный характер